

Manuale installatore - Installer guide
Manuel installateur - Technisches Handbuch
Instrucciones instalador - Manual do instalador

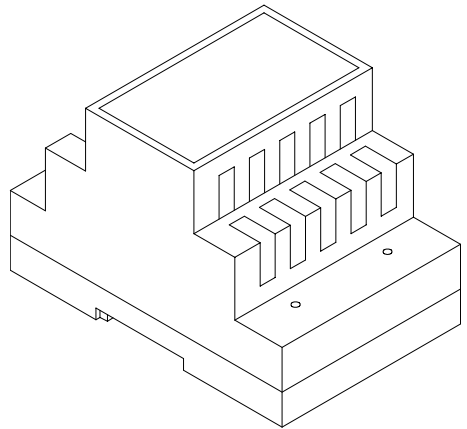

M832

Trasformatore di sicurezza 12Vac 35VA

Safety transformer 12V~ 35VA

Transformateur de sécurité 12 V~ 35 VA

Sicherheitstransformator 12 Vac 35 VA

Transformador de seguridad 12 V~ 35 VA

Transformador de segurança 12 V~ 35 VA

Il manuale istruzioni è scaricabile dal sito www.vimar.com

CARATTERISTICHE

- Temporizzazione (cicli) e carico: Morsetti: 12/0: 12V a.c. 0,8A continua + 1A intermittente 30 sec. ON 150 sec OFF
- P= 35VA alimentazione 230V a.c. (altre tensioni su richiesta) 50-60Hz
- PRI: Protezione tramite PTC
-  Simbolo per la CLASSE II

INSTALLAZIONE DEGLI ALIMENTATORI

L'alimentatore andrà posto in un luogo asciutto e lontano da polvere e fonti di calore. Al fine di facilitare controlli e messe a punto curare che il luogo sia facilmente accessibile. Fissare a parete l'alimentatore mediante i tasselli in dotazione o inserendolo in apposito quadro con barra DIN ad omega. Prima di procedere al collegamento accertarsi mediante un normale tester che i conduttori non siano interrotti o in corto circuito. Per una maggiore sicurezza dell'utente, tutte le apparecchiature funzionano in bassa tensione e sono separate dalla rete da un trasformatore ad alto isolamento. È opportuno comunque interporre tra la rete di alimentazione e l'apparecchio un interruttore magnetotermico di portata adeguata.

Attenzione: Per ripristinare l'apparecchio dopo un sovraccarico togliere la tensione di rete per 3 minuti.

Regole di installazione

L'installazione deve essere effettuata da personale qualificato con l'osservanza delle disposizioni regolanti l'installazione del materiale elettrico in vigore nel paese dove i prodotti sono installati.

Garantire delle distanze minime attorno all'apparecchio in modo che vi sia una sufficiente ventilazione.

L'apparecchio non deve essere sottoposto a stillicidio o a spruzzi d'acqua.

ATTENZIONE: Per evitare di ferirsi, l'apparecchio deve essere assicurato alla parete secondo quanto indicato nelle istruzioni di installazione.

A monte dell'alimentatore, deve essere installato un interruttore di tipo bipolare facilmente accessibile con separazione tra i contatti di almeno 3 mm.

Conformità normativa

Direttiva BT

Direttiva EMC

Norme EN 60065, EN 61000-6-1, EN 61000-6-3.



RAEE - Informazione agli utilizzatori

Il simbolo del cassonetto barrato riportato sull'apparecchiatura o sulla sua confezione indica che il prodotto alla fine della propria vita utile deve essere raccolto separatamente dagli altri rifiuti. L'utente dovrà, pertanto, conferire l'apparecchiatura giunta a fine vita agli idonei centri comunali di raccolta differenziata dei rifiuti elettotecnici ed elettronici. In alternativa alla gestione autonoma, è possibile consegnare gratuitamente l'apparecchiatura che si desidera smaltire al distributore, al momento dell'acquisto di una nuova apparecchiatura di tipo equivalente. Presso i distributori di prodotti elettronici con superficie di vendita di almeno 400 m² è inoltre possibile consegnare gratuitamente, senza obbligo di acquisto, i prodotti elettronici da smaltire con dimensioni inferiori a 25 cm. L'adeguata raccolta differenziata per l'avvio successivo dell'apparecchiatura dismessa al riciclaggio, al trattamento e allo smaltimento ambientalmente compatibile contribuisce ad evitare possibili effetti negativi sull'ambiente e sulla salute e favorisce il reimpiego e/o riciclo dei materiali di cui è composta l'apparecchiatura.



I prodotti sono conformi al marchio CE e alle direttive:

- Alla direttiva europea 2004/108/CE e successive.
- Alla direttiva europea 2006/95/CE (73/23/CEE).

Gli alimentatori costituiscono una sorgente SELV rispettando i requisiti previsti dall'articolo 411.1.2.2 della norma CEI 64-8 (ed. 2012).

La produzione dell'alimentatore è sotto costante sorveglianza:



The instruction manual is downloadable from the site
www.vimar.com

FEATURES

- Timing (cycles) and load: Terminals: 12/0: 12V a.c. 0,8A continuous + 1A intermittent 30 sec. ON 150 sec. OFF
- P = 35VA supply voltage 230V a.c. (other voltages upon request) 50-60 Hz
- PRI: Protection by PTC
-  Class II symbol

POWER SUPPLY INSTALLATION

The power supply must be installed in a dry place away from direct heat or dust. Ensure easy access for inspection and maintenance. Secure the unit to the wall with the anchor bolts provided or insert it into a rack with a omega DIN bar. Before connecting the unit use a tester to make sure that the cables are not broken or short-circuited. For user safety, the equipment operates at a low voltage and is separated from the mains by a high-insulation transformer. We recommend installation of an overload cutout of appropriate capacity between the mains and the unit.

Warning: Cut off mains supply for 3 minutes to reset the device after an overloading.

Installation rules

Installation should be carried out by qualified personnel in compliance with the current regulations regarding the installation of electrical equipment in the country where the products are installed.

Ensure clearance around the appliance so there is sufficient ventilation.

There must be no dripping or splashes of water on the appliance.

WARNING: To prevent injury, the appliance must be secured to the wall as described in the installation instructions.

Above the power supply there must be a bipolar circuit breaker that is easily accessible with a contact gap of at least 3 mm.

Conformity

LV directive

EMC directive

Standards EN 60065, EN 61000-6-1, EN 61000-6-3.



WEEE - Information for users

If the crossed-out bin symbol appears on the equipment or packaging, this means the product must not be included with other general waste at the end of its working life. The user must take the worn product to a sorted waste center, or return it to the retailer when purchasing a new one. Products for disposal can be consigned free of charge (without any new purchase obligation) to retailers with a sales area of at least 400m², if they measure less than 25cm. An efficient sorted waste collection for the environmentally friendly disposal of the used device, or its subsequent recycling, helps avoid the potential negative effects on the environment and people's health, and encourages the re-use and/or recycling of the construction materials.



Product is according to CE mark and directives:
 - EC Directives 2004/108/EC and following norms.
 - EC Directives 2006/95/EC (73/23/CEE) and following norms.

Power supplies constitute SELV sources in compliance with the requirements stipulated in Article 411.1.2.2 of CEI standard 64-8 (ed. 2012).

Production is subject to constant surveillance:



Télécharger le manuel d'instructions sur le site www.vimar.com

CARACTÉRISTIQUES

- Temporisation (cycles) et charge: Bornes: 12/0: 12V a.c. 0,8A continu + 1A intermittent 30 sec. ON 150 sec. OFF
- P = 35VA alimentation 230V a.c. (d'autres tensions sur demande) 50-60 Hz
- PRI: Protection avec PTC
-  Symbole classe II

INSTALLATION DES ALIMENTATIONS

L'alimentation devra être placée dans un endroit sec, à l'abri de la poussière et loin de toute source de chaleur. Afin de faciliter les contrôles et les mises au point, choisir un endroit facilement accessible. Fixer l'alimentation sur le mur à l'aide des chevilles fournies de série ou en l'insérant dans un tableau approprié avec barre DIN en oméga. Avant d'effectuer le raccordement, s'assurer, à l'aide d'un testeur normal, que les conducteurs ne sont pas interrompus ou en court-circuit. Pour une plus grande sécurité de l'utilisateur, tous les appareils fonctionnent en basse tension et sont séparés du réseau par un transformateur à haute isolation. Il convient dans tous les cas d'interposer un disjoncteur magnétothermique d'une portée appropriée entre le réseau d'alimentation et l'appareil.

Attention: Afin de mettre en fonction l'appareil de nouveau après une surcharge, enlever la tension pendant 3 minutes.

Règles d'installation

L'installation doit être confiée à des personnel qualifiés et exécutée conformément aux dispositions qui régissent l'installation du matériel électrique en vigueur dans le pays concerné.

Garantir des distances minimums autour de l'appareil pour obtenir une ventilation suffisante.

L'appareil ne doit pas être soumis à un suintement ou des éclaboussures d'eau.

ATTENTION: Pour éviter toute blessure, l'appareil doit être assuré au mur selon les instructions d'installation.

En amont de l'alimentateur, installer un interrupteur de type bipolaire facilement accessible avec séparation des contacts d'au moins 3 mm.

Conformité aux normes

Directive BT

Directive EMC

Normes EN 60065, EN 61000-6-1, EN 61000-6-3.

DEEE - Informations pour les utilisateurs

Le symbole du caisson barré, là où il est reporté sur l'appareil ou l'emballage, indique que le produit en fin de vie doit être collecté séparément des autres déchets. Au terme de la durée de vie du produit, l'utilisateur devra se charger de le remettre à un centre de collecte séparée ou bien au revendeur lors de l'achat d'un nouveau produit. Il est possible de remettre gratuitement, sans obligation d'achat, les produits à éliminer de dimensions inférieures à 25 cm aux revendeurs dont la surface de vente est d'au moins 400 m². La collecte séparée appropriée pour l'envoi successif de l'appareil en fin de vie au recyclage, au traitement et à l'élimination dans le respect de l'environnement contribue à éviter les effets négatifs sur l'environnement et sur la santé et favorise le réemploi et/ou le recyclage des matériaux dont l'appareil est composé.

 Les produits sont conformes à la marque CE et à les directives :

- À la directive européenne 2004/108/CE et suivantes.
- À la directive européenne 2006/95/CE (73/23/CEE) et suivantes.

Les alimentations constituent une source SELV et respectent les qualités requises par l'article 411.1.2.2 de la norme CEI 64-8 (ed. 2012).

La production est sous constante surveillance:



M832

Die Bedienungsanleitung ist auf der Website www.vimar.com zum Download verfügbar

INGESCHAFTEN

- Zeitrechner (Zyklen) und Belastung:
KLeMMen: 12/0: 12V a.c. 0,8A ständig + 1A
intermittierend 30 sec. ON 150 sec. OFF
- P = 35VA Versorgungsspannung 230V a.c.
(andere Spannungen auf Wunsch) 50-60 Hz
- PRI: Sicherung durch PTC
-  Symbol Schutzklasse II

INSTALLATION DER NETZGERÄTE

Das Netzgerät ist an einem trockenen und staubfreien Ort unter Vermeidung der Nähe von Wärmequellen zu installieren. Zur Erleichterung von Kontrollen und Einstellungen sollte der Aufstellort gut zugänglich sein. Das Netzgerät mit den beige packten Dübeln an der Wand befestigen oder in einen Verteiler mit DIN-Omega-schiene einsetzen. Vor dem Anschluß an das Stromnetz mit einem Testgerät sicherstellen, daß die Leiter nicht unterbrochen oder kurzgeschlossen sind. Zur größeren Sicherheit des Anwenders werden alle Apparate mit Niederspannung betrieben und durch einen stark isolierenden Transformator vom Stromnetz getrennt. In jedem Fall sollte jedoch zwischen dem Stromnetz und der Anlage ein Fehlerstromschutzschalter von angemessener Stromfestigkeit installiert werden.

Vorsicht: Um den Apparat nach einer Überlastung wieder in Betrieb zu setzen, die Netzspannung für 3 Minuten entfernen.

Installationsvorschriften

Die Installation muss durch Fachpersonal gemäß den im Anwendungsland des Geräts geltenden Vorschriften zur Installation elektrischer Materials erfolgen.

Bitte beachten Sie die vorgeschriebenen Mindestabstände um das Gerät, um eine ausreichende Belüftung zu gewährleisten.

Das Gerät darf weder Tropfwasser noch Wasserspritzern ausgesetzt sein.

ACHTUNG: Zum Schutz vor Verletzungen muss das Gerät nach den Vorgaben der Installationsanleitungen an der Wand befestigt werden.

Vor dem Netzgerät ist ein leicht zugänglicher, zweipoliger Schalter mit Mindestabstand zwischen den Kontakten von 3 mm zu installieren.

Normkonformität

NS-Richtlinie

EMC-Richtlinie

Normen DIN EN 60065, EN 61000-6-1, EN 61000-6-3.

Elektro- und Elektronik-Altgeräte - Informationen für die Nutzer

Das Symbol der durchgestrichenen Mülltonne auf dem Gerät oder seiner Verpackung weist darauf hin, dass das Produkt am Ende seiner Nutzungsdauer getrennt von den anderen Abfällen zu entsorgen ist. Nach Ende der Nutzungsdauer obliegt es dem Nutzer, das Produkt in einer geeigneten Sammelstelle für getrennte Müllentsorgung zu deponieren oder es dem Händler bei Ankauf eines neuen Produkts zu übergeben. Bei Händlern mit einer Verkaufsfläche von mindestens 400 m² können zu entsorgende Produkte mit Abmessungen unter 25 cm kostenlos und ohne Kaufzwang abgegeben werden. Die angemessene Mülltrennung für das dem Recycling, der Behandlung und der umweltverträglichen Entsorgung zugeführten Gerätes trägt dazu bei, mögliche negative Auswirkungen auf die Umwelt und die Gesundheit zu vermeiden und begünstigt den Wiedereinsatz und/oder das Recyceln der Materialien, aus denen das Gerät besteht.

 Die Produkte sind konform zu den CE-Markenzeichen und Richtlinien:

- zu den EG-Richtlinien 2004/108/EG und Folgenden.
- zu den EG-Richtlinien 2006/95/EG (73/23/CEE) und Folgenden.

Die Netzgeräte, die die vom Art. 411.1.2.2 der CEI 64-8 (Ausgabe 2012) Norm Vorgesehene Fähigkeiten respektieren, eine SELV Quelle bestellen.

Die Netzgerätserzeugung ist unter ständiger Aufsicht:



El manual de instrucciones se puede descargar en la página web www.vimar.com

CARACTERÍSTICAS

- Temporización y carga: Bornes: 12/0: 12V a.c. 0,8A continua + 1A intermitente 30 sec. ON 150 sec. OFF
- P = 35VA alimentación 230V a.c. (otras tensiones a pedido) 50-60 Hz
- PRI: Protección por PTC
-  Símbolo Clase II

INSTALACIÓN DE LOS ALIMENTADORES

El alimentador tiene que ser colocado en un lugar seco y lejos del polvo y fuentes de calor. Al fin de facilitar controles y puestas a punto el lugar de la instalación debe ser fácilmente accesible.

Fijar a la pared el alimentador por medio de tacos en dotación o insertándolo en un cuadro apropiado con barra DIN a omega. Ante de proceder al conexionado asegurarse, por medio de un normal tester, que los conductores no sean interrumpidos o en cortocircuito. Para una mayor seguridad del usuario, todas los aparatos funcionan a baja tensión y son separados de la red por un transformador a alta isolación. Es oportuno de todas maneras poner entre la red de alimentación y el aparato un interruptor magnetotérmico de portada adecuada.

Atención: Para restaurar el aparato después de una sobrecarga quitar la corriente durante 3 minutos.

Normas de instalación

La instalación debe ser realizada por personal cualificado cumpliendo con las disposiciones en vigor que regulan el montaje del material eléctrico en el país donde se instalen los productos.

Para garantizar una correcta ventilación del aparato, hay que dejar un espacio adecuado a su alrededor.

No dejar que gotas o chorros de agua mojen el aparato.

ATENCIÓN: para evitar daños personales, el aparato se ha de fijar a la pared tal como se describe en las instrucciones de instalación.

Aguas arriba del alimentador se ha de instalar un interruptor bipolar, fácilmente accesible y con una distancia entre los contactos de al menos 3 mm.

Conformidad normativa

Directiva BT

Directiva EMC

Normas EN 60065 y EN 61000-6-1, EN 61000-6-3.



RAEE - Información para los usuarios

 El símbolo del contenedor tachado, cuando se indica en el aparato o en el envase, indica que el producto, al final de su vida útil, se debe recoger separado de los demás residuos. Al final del uso, el usuario deberá encargarse de llevar el producto a un centro de recogida selectiva adecuado o devolvérselo al vendedor con ocasión de la compra de un nuevo producto. En las tiendas con una superficie de venta de al menos 400 m², es posible entregar gratuitamente, sin obligación de compra, los productos que se deben eliminar con unas dimensiones inferiores a 25 cm. La recogida selectiva adecuada para proceder posteriormente al reciclaje, al tratamiento y a la eliminación del aparato de manera compatible con el medio ambiente contribuye a evitar posibles efectos negativos en el medio ambiente y en la salud y favorece la reutilización y/o el reciclaje de los materiales de los que se compone el aparato.



Los productos son conformes a la marca CE y a las normas:

- A las normas europeas 2004/108/CE y siguientes
- A las normas europeas 2006/95/CE (73/23/CEE) y siguientes.

Los alimentadores constituyen una fuente SELV y respetan los requisitos previstos por el artículo 411.1.2.2 de la norma CEI 64-8 (ed. 2012).

La producción del alimentador es bajo constante vigilancia:



É possível descarregar o manual de instruções no site www.vimar.com

CARACTERÍSTICAS

- Temporização e carga: Terminais: 12/0: 12V a.c. 0,8A continua + 1A intermitente 30 sec. ON 150 sec. OFF
- P = 35VA alimentação 230V a.c. (outras tensões sob pedido) 50-60 Hz
- PRI: Proteção por PTC
- Símbolo da Classe II

INSTALAÇÃO DOS ALIMENTADORES

O alimentador deverá ser colocado num local seco e ao abrigo do pó e de fontes de calor. Para facilitar os controlos e as afinações, certifique-se de que o local é de fácil acesso. Fixe o alimentador à parede com as buchas fornecidas ou inserindo-o num quadro próprio com calha DIN tipo omega. Antes de proceder à ligação certifique-se, com um tester normal, de que os condutores não estão interrompidos ou em curto-circuito. Para uma maior segurança do utilizador, todos os aparelhos funcionam em baixa tensão e estão separados da rede por um transformador de alto isolamento. Em todo o caso, convém colocar entre a rede de alimentação e o aparelho um interruptor magnetotérmico de capacidade adequada.

Atenção: Para repor o aparelho após uma sobrecarga, desligar a alimentação da rede durante 3 minutos.

Regras de instalação

A instalação deve ser efectuada de acordo com as disposições que regulam a instalação de material eléctrico, vigentes no País em que os produtos são instalados.

Não obstruir as aberturas ou ranhuras de ventilação ou de dissipação de calor e não expor o aparelho ao estílicio da pulverização de água.

ATENÇÃO: Para evitar ferir-se, este aparelho deve ser fixado na parede de acordo com as instruções de instalação.

É necessário instalar, perto da fonte de alimentação, um interruptor apropriado, do tipo omnipolar, com uma separação mínima de 3 mm entre os contactos.

Cumprimento de regulamentação

Directiva BT

Directiva EMC

Normas EN 60065, EN 61000-6-1, EN 61000-6-3.



REEE - Informação dos utilizadores

O símbolo do contentor de lixo barrado com uma cruz, afixado no equipamento ou na embalagem, indica que o produto, no fim da sua vida útil, deve ser recolhido separadamente dos outros resíduos. No final da utilização, o utilizador deverá encarregar-se de entregar o produto num centro de recolha seletiva adequado ou de devolvê-lo ao revendedor no ato da aquisição de um novo produto. Nas superfícies de venda com, pelo menos, 400 m², é possível entregar gratuitamente, sem obrigação de compra, os produtos a eliminar com dimensão inferior a 25 cm. A adequada recolha diferenciada para dar início à reciclagem, ao tratamento e à eliminação ambientalmente compatível, contribui para evitar possíveis efeitos negativos ao ambiente e à saúde e favorece a reutilização e/ou reciclagem dos materiais que constituem o aparelho.



Os produtos estão em conformidade com a marca « CE » e as directivas :

- À directiva europeia 2004/108/CE e seguintes
- À directiva europeia 2006/95/CE (73/23/CEE) e seguintes.

Os alimentadores constituem uma fonte SELV respeitando os requisitos previstos pelo artigo 411.1.2.2 da norma CEI 64-8 (ed. 2012).

A fabrico do alimentador está sob a constante vigilância de:



CE

S6I.832.000 10 1801



VIMAR

Viale Vicenza, 14
36063 Marostica VI - Italy
www.vimar.com