

FUSIBILI E COMPONENTI PER IMPIANTI FOTOVOLTAICI E APPLICAZIONI IN CORRENTE CONTINUA

FUSES AND COMPONENTS FOR PHOTOVOLTAIC
AND DIRECT CURRENT APPLICATIONS

Solar

Fusibili cilindrici serie CH gPV <i>Cylindrical fuses series CH gPV</i>	256
Portafusibili e accessori per fusibili serie CH gPV <i>Fuseholders and accessories for fuses series CH gPV</i>	257
Fusibili a coltello serie NH gPV <i>Blade type fuses series NH gPV</i>	258
Portafusibili per fusibili a coltello serie NH gPV <i>Fuseholders for blade type fuses series NH gPV</i>	259
Interruttori sezionatori per corrente continua <i>Switch disconnectors for direct current</i>	260
Limitatori di sovratensione per corrente continua e corrente alternata <i>Surge arresters for direct current and alternating current</i>	262
Quadri per protezione, sezionamento e parallelo stringhe <i>Panels for strings parallel, protection and disconnection</i>	263
Quadri per protezione lato AC <i>Panels for AC side protection</i>	265
Accessori per impianti fotovoltaici <i>Accessories for photovoltaic plants</i>	266
Dimensioni e caratteristiche tecniche <i>Dimensions and technical characteristics</i>	267



COMPONENTI PER IMPIANTI FOTOVOLTAICI FUSIBILI CILINDRICI PER CORRENTE CONTINUA

COMPONENTS FOR PHOTOVOLTAIC APPLICATIONS CYLINDRICAL FUSES FOR DIRECT CURRENT

Norme - Standards IEC EN 60269-6

I fusibili cilindrici aventi caratteristica di intervento di tipo gPV, costituiscono la soluzione ottimale per la protezione delle stringhe di pannelli negli impianti fotovoltaici. Tali fusibili sono stati progettati e realizzati in accordo con la normativa IEC EN 60269-6, e garantiscono un elevato grado di robustezza rispetto alla tipica ciclicità del passaggio di corrente al loro interno dovuta alla particolare applicazione fotovoltaica. Essi sono disponibili nella classica versione cilindrica, da utilizzare con gli appositi portafusibili o con le relative pinze, ed in una pratica versione con alette metalliche forate per il loro fissaggio a vite direttamente su piastra.

The cylindrical fuses with a gPV time-current characteristic are the ideal solution for the protection of the strings in photovoltaic plants. These fuses are designed and manufactured in accordance to the Standard IEC EN 60269-6, and provide a high degree of robustness, in particular against the typical cyclical nature of the flow of current in them due to the particular photovoltaic application. They are available in the classic cylindrical version, to be used with the appropriate fuseholders or fuse clips, and in a practical version with bolted metallic contacts for their fixing by screw directly on the plate.



Fusibile CH10 gPV 1000V
CH10 gPV 1000V Fuse

SERIE CH10 1000V DC gPV PER LA PROTEZIONE DI IMPIANTI FOTOVOLTAICI CH10 1000V DC gPV SERIES FOR PHOTOVOLTAIC APPLICATIONS

grandezza size	codice IW IW code	I _n (A) I _n (A)	V _n (V) V _n (V)	potere d'interruzione (kA) breaking capacity (kA)	potenza dissipata (W) power dissipation (W)	conf. pack.
CH10 (10,3x38 mm)	1465001	1A	1000	30	1,00	10
	1465002	2A	1000	30	1,12	10
	1465003	3A	1000	30	1,60	10
	1465004	4A	1000	30	1,25	10
	1465005	5A	1000	30	1,49	10
	1465006	6A	1000	30	1,75	10
	1465007	7A	1000	30	1,74	10
	1465008	8A	1000	30	1,90	10
	1465010	10A	1000	30	2,30	10
	1465012	12A	1000	30	2,30	10
	1465014	14A	1000	30	2,60	10
	1465015	15A	1000	30	2,60	10
	1465016	16A	1000	30	2,60	10
	1465020	20A	1000	30	3,20	10
	1465025	25A	900	30	4,00	10
	1465026	25A	1000	30	4,10	10



Fusibile CH10/SU gPV 1000V
CH10/SU gPV 1000V Fuse

SERIE CH10/SU 1000V DC gPV PER LA PROTEZIONE DI IMPIANTI FOTOVOLTAICI CH10/SU 1000V DC gPV SERIES FOR PHOTOVOLTAIC APPLICATIONS

grandezza size	codice IW IW code	I _n (A) I _n (A)	V _n (V) V _n (V)	potere d'interruzione (kA) breaking capacity (kA)	potenza dissipata (W) power dissipation (W)	conf. pack.
CH10/SU (10,3x38 mm)	1468002	2A	1000	30	1,12	10
	1468004	4A	1000	30	1,25	10
	1468006	6A	1000	30	1,75	10
	1468008	8A	1000	30	1,90	10
	1468010	10A	1000	30	2,30	10
	1468012	12A	1000	30	2,30	10
	1468016	16A	1000	30	2,60	10
	1468020	20A	1000	30	3,20	10
	1468025	25A	900	30	4,10	10



Fusibile CH14 gPV 1000V
CH14 gPV 1000V Fuse

SERIE CH14 1000V DC gPV PER LA PROTEZIONE DI IMPIANTI FOTOVOLTAICI CH14 1000V DC gPV SERIES FOR PHOTOVOLTAIC APPLICATIONS

grandezza size	codice IW IW code	I _n (A) I _n (A)	V _n (V) V _n (V)	potere d'interruzione (kA) breaking capacity (kA)	potenza dissipata (W) power dissipation (W)	conf. pack.
CH14 (14x51 mm)	1465066	16A	1000	10	3,10	10
	1465070	20A	1000	10	3,20	10
	1465075	25A	1000	10	4,00	10
	1465082	32A	1000	10	5,10	10
	1465086	36A	1000	10	5,60	10



Fusibile CH10/SP gPV 1500V
CH10/SP gPV 1500V Fuse

SERIE CH10/SP 1500V DC gPV PER LA PROTEZIONE DI IMPIANTI FOTOVOLTAICI CH10/SP 1500V DC gPV SERIES FOR PHOTOVOLTAIC APPLICATIONS

grandezza size	codice IW IW code	codice IW  IW code	I _n (A) I _n (A)	V _n (V) V _n (V)	potere d'interruzione (kA) breaking capacity (kA)	potenza dissipata (W) power dissipation (W)	conf. pack.
CH10/SP (10,3x85 mm)	1468502	-	2A	1500	30	2,4	10
	1468504	1468504U ⁽¹⁾	4A	1500	30	2,7	10
	1468506	1468506U ⁽¹⁾	6A	1500	30	3,0	10
	1468508	1468508U ⁽¹⁾	8A	1500	30	3,6	10
	1468510	1468510U ⁽¹⁾	10A	1500	30	3,7	10
	1468512	1468512U ⁽¹⁾	12A	1500	30	3,8	10
	1468516	1468516U ⁽¹⁾	16A	1500	30	3,9	10
	1468520	1468520U ⁽²⁾	20A	1500	30	4,0	10
	1468525	1468525U ⁽¹⁾	25A	1200	30	5,2	10

(1) Fusibili con potere di interruzione di 10 kA
(2) 1200 V

(1) Fuses with breaking capacity of 10 kA
(2) 1200 V

COMPONENTI PER IMPIANTI FOTOVOLTAICI PORTAFUSIBILI PER CORRENTE CONTINUA

COMPONENTS FOR PHOTOVOLTAIC APPLICATIONS FUSEHOLDERS FOR DIRECT CURRENT

Norme - Standards IEC EN 60269-6, IEC EN 60947-1, IEC EN 60947-3

I portafusibili per fusibili cilindrici con caratteristica di intervento gPV, della serie DCH e BCH, sono utilizzabili in applicazioni operanti fino a 1500V in corrente continua (DC). I modelli DCH sono disponibili anche nella versione con LED di segnalazione dell'avvenuto intervento del fusibile. I portafusibili DCH e BCH ospitano cavi fino ad una sezione di 25 mm². Occorre porre attenzione al fatto che i portafusibili DCH e BCH non sono apribili sotto carico (categoria DC-20B).

The fuseholders for cylindrical fuses with gPV time-current characteristic, belonging to the DCH and BCH series can be used in applications operating up to 1500V in direct current (DC). The DCH models are available with a LED that flashes in case of fuse operation. The DCH and BCH fuseholders type hosts cables up to a section of 25 mm². Attention must be paid to the fact that the DCH and BCH fuseholders cannot be opened under load (category DC-20B).



Portafusibile DCH 1x38
DCH 1x38 Fuseholder

PORTAFUSIBILI SERIE DCH PER FUSIBILI CH10 1000V DC

FUSEHOLDERS DCH SERIES FOR FUSES CH10 1000V DC

codice IW IW code	tipo type	n. poli poles	indicatore luminoso indicator light	V _n max (V) V _n max (V)	I _n (A) I _n (A)	conf. pack.
2341038D	DCH10 1x38	1	–	1000V	25A	12
2342038D	DCH10 2x38	2	–	1000V	25A	6
2344138D	DCH10 1x38/I	1	LED	1000V	25A	12
2344238D	DCH10 2x38/I	2	LED	1000V	25A	6



Portafusibile DCH 1x51
DCH 1x51 Fuseholder

PORTAFUSIBILI SERIE DCH PER FUSIBILI CH14 1000V DC

FUSEHOLDERS DCH SERIES FOR FUSES CH14 1000V DC

codice IW IW code	tipo type	n. poli poles	indicatore luminoso indicator light	V _n max (V) V _n max (V)	I _n (A) I _n (A)	conf. pack.
2401051D	DCH14 1x51	1	–	1000V	50A	12
2402051D	DCH14 2x51	2	–	1000V	50A	3
2411051D	DCH14 1x51/I	1	LED	1000V	50A	12
2412051D	DCH14 2x51/I	2	LED	1000V	50A	6



Portafusibile BCH 1x85
BCH 1x85 Fuseholder

PORTAFUSIBILI SERIE BCH PER FUSIBILI CH10/SP 1500V DC

FUSEHOLDERS BCH SERIES FOR FUSES CH10/SP 1500V DC

codice IW IW code	tipo type	n. poli poles	indicatore luminoso indicator light	V _n max (V) V _n max (V)	I _n (A) I _n (A)	conf. pack.
2401085D	BCH10 1x85	1	–	1500V	32A	5

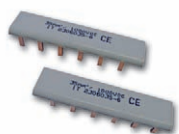

Barre a pettine
Busbars

BARRE A PETTINE 1000V DC PER PORTAFUSIBILI SERIE DCH10, PASSO 18 MM.

1000V DC BUSBAR FOR FUSEHOLDERS DCH10 SERIES, PITCH 18 MM.

codice IW IW code	tipo type	descrizione description	sezione (mm ²) section (mm ²)	n. poli poles nr.	conf. pack.
2306035	Barra 1 mt. Bar 1 mt.	barra a pettine 1 mt. 1 mt. busbar	35	1	10
2306036	Barra 1 mt. Bar 1 mt.	barra a pettine 1 mt. 1 mt. busbar	35	2	5
2306035/2	2 stringhe 2 strings	barra a pettine pretagliata customized busbar	35	1	100
2306035/3	3 stringhe 3 strings	barra a pettine pretagliata customized busbar	35	1	100
2306035/4	4 stringhe 4 strings	barra a pettine pretagliata customized busbar	35	1	100
2306035/5	5 stringhe 5 strings	barra a pettine pretagliata customized busbar	35	1	100
2306035/6	6 stringhe 6 strings	barra a pettine pretagliata customized busbar	35	1	100

COMPONENTI PER IMPIANTI FOTOVOLTAICI FUSIBILI A COLTELLO - DIN 43620 SERIE NH DC gPV

COMPONENTS FOR PHOTOVOLTAIC APPLICATIONS BLADE TYPE FUSES - DIN 43620 SERIES NH DC gPV

Norme - Standards IEC EN 60269-6, DIN 43620

I fusibili a coltello NH, aventi caratteristica di intervento di tipo gPV, costituiscono la soluzione ottimale per la protezione dei componenti negli impianti fotovoltaici. Tali fusibili sono stati progettati e realizzati secondo la normativa IEC EN 60269-6, e garantiscono un elevato grado di robustezza rispetto alla tipica ciclicità del passaggio di corrente al loro interno dovuta alla particolare applicazione fotovoltaica. Essi sono disponibili in svariate versioni, comprendenti modelli utilizzabili con tensioni fino a 1500V DC e modelli dotati di percussore. I fusibili di grandezza NH-1C possono essere abbinati ad un microinterruttore per la segnalazione a distanza dell'intervento.

The blade type NH fuses, with gPV time-current characteristic, are the ideal solution for the protection of the components inside photovoltaic plants. These fuses are designed in accordance with the Standard IEC EN 60269-6, and ensure a high degree of robustness in particular against the typical cyclical nature of the flow of current in them due to the particular photovoltaic application. They are available in several versions, including models that can be used up to 1500V DC and models with a striker. The fuses of size NH-1C can be combined with a microswitch for a remote signaling of the fuse operation.



Fusibile NH1C DC 1000V
NH1C DC 1000V Fuse

FUSIBILI NH DC 1000V gPV NH FUSES 1000V DC gPV

grandezza size	codice IW IW code	I_n (A) I_n (A)	potere di interruzione (kA) breaking capacity (kA)	potenza dissipata (W) power dissipation (W)	conf. pack.
0	1660032	32A	20	7,6	3
	1660040	40A	20	8,8	3
	1660050	50A	20	11,0	3
	1660063	63A	20	13,5	3
	1660080	80A	20	17,0	3
	1660100	100A	20	21,0	3
	1660125	125A	20	25,2	3
	1660160	160A	20	31,2	3
1C	1661032	32A	20	7,6	3
	1661040	40A	20	8,8	3
	1661050	50A	20	11,0	3
	1661063	63A	20	13,5	3
	1661080	80A	20	17,0	3
	1661100	100A	20	21,0	3
	1661125	125A	20	25,2	3
	1661160	160A	20	31,2	3



Fusibile NH2XL DC 1100V
NH2XL DC 1100V Fuse

FUSIBILI NH DC 1100V gPV NH FUSES 1100V DC gPV

grandezza size	codice IW - IW code		I_n (A) I_n (A)	potere di interr. (kA) breaking capacity (kA)	potenza dissipata (W) power dissipation (W)	conf. pack.
	1100V	1100V/CP				
1XL	1663063	1664063 ⁽¹⁾	63A	30	15,0	1
	1663080	1664080 ⁽¹⁾	80A	30	17,0	1
	1663100	1664100 ⁽¹⁾	100A	30	20,0	1
	1663125	1664125 ⁽¹⁾	125A	30	23,0	1
	1663160	1664160 ⁽¹⁾	160A	30	35,0	1
	1663199	1664199 ⁽¹⁾	200A	30	35,6	1
2XL	1663200	1664200 ⁽¹⁾	200A	30	42,0	1
	1663250	1664250 ⁽¹⁾	250A	30	46,0	1
3L	1663315	1664315 ⁽¹⁾	315A	30	54,0	1
	1663350	1664350 ⁽¹⁾	350A	30	60,5	1
	1663400	1664400 ⁽¹⁾	400A	30	67,0	1
	1663450	-	450A	30	98,0	1
	1663500	-	500A	30	112,0	1
	1663630	-	630A	30	119,0	1

(1) Fusibili con percussore

(1) Fuses with striker



Fusibile NH2XL DC 1500V
NH2XL DC 1500V Fuse

FUSIBILI NH DC 1500V gPV NH FUSES 1500V DC gPV

grandezza size	codice IW IW code	I_n (A) I_n (A)	potere di interr. (kA) breaking capacity (kA)	potenza dissipata (W) power dissipation (W)	conf. pack.
1XL	1665063	63A	30	14,0	1
	1665080	80A	30	16,0	1
	1665100	100A	30	19,0	1
	1665125	125A	30	22,0	1
	1665160	160A	30	30,0	1
	1665199	200A	30	33,0	1
2XL	1665200	200A	30	36,0	1
	1665250	250A	30	44,0	1
	1665315	315A	30	57,0	1
3L	1665350	350A	30	61,0	1
	1665400	400A	30	67,0	1
	1665450	450A	30	75,0	1
	1665500	500A	30	79,0	1

COMPONENTI PER IMPIANTI FOTOVOLTAICI BASI PORTAFUSIBILI E ACCESSORI

COMPONENTS FOR PHOTOVOLTAIC APPLICATIONS FUSE BASES AND ACCESSORIES

Norme - Standards IEC EN 60269-6, DIN 43620

Le basi portafusibili per fusibili NH a coltello, utilizzabili in applicazioni in corrente continua, sono disponibili in numerosi modelli. In particolare, le basi aventi tensione nominale di 1500V DC sono realizzate in materiale termoplastico, mentre le basi utilizzabili fino a 1000V DC sono realizzate con una piastra metallica, su cui sono fissati due zoccoli in steatite che supportano le pinze all'interno delle quali il fusibile verrà inserito. Sono anche disponibili apposite maniglie per l'inserimento e l'estrazione dei fusibili in sicurezza, e microinterruttori per la segnalazione a distanza dell'intervento dei fusibili.

The fuse bases for NH blade type fuses, to be used in direct current applications, are available in various versions. In particular, the fuse bases usable up to 1500V DC are made of thermoplastic materials, while the fuse bases usable up to 1000V DC are made with a metal plate, on which are placed two steatite sockets that support the clamps in which the fuse will be inserted. As accessories, special handles are also available for the insertion and the extraction of the fuses in total safety, and microswitches for a remote signaling of the fuse operation.



Base PKUN 1-1500

PKUN 1-1500 Fuseholder

BASI PORTAFUSIBILI PER FUSIBILI NH DC 1000-1100-1500V FUSEHOLDERS FOR FUSES NH 1000-1100-1500V DC

grandezza size	codice IW IW code	tipo type	I _n (A) I _n (A)	V _n (V) V _n (V)	fissaggio fixing	conf. pack.
0	2640014P	PK 0	160A	1000V	a vite by screw	3
1C	2540016P	PK 1	250A	1000V	a vite by screw	3
3	2540018P	PK 3	630A	1000V	a vite by screw	1
1XL	2540022P ⁽¹⁾	PKUN 1-1500	250A	1500V	a vite by screw	1
2XL	2540027P ⁽¹⁾	PKUN 2-1500	400A	1500V	a vite by screw	1
3L	2540032P ⁽¹⁾	PKUN 3-1500	630A	1500V	a vite by screw	1

(1) Con calotte protezione terminali

(1) With protection covers



Maniglia NHP00/3

Fuse handle NHP00/3

ACCESSORI PER FUSIBILI NH DC ACCESSORIES FOR FUSES NH DC

codice IW IW code	tipo type	descrizione description	conf. pack.
2699804	MCR NH	microinterruttore per fus. NH1C DC	1
2699805	MCR NHXL	microinterruttore per basi PKUN	1
2690304S	NHP00/3	maniglia di estrazione fusibili NH	5
2690306	NHPXL	maniglia di estrazione fusibili NHXL e NH3L	1

COMPONENTI PER IMPIANTI FOTOVOLTAICI INTERRUTTORI SEZIONATORI PER CORRENTE CONTINUA

COMPONENTS FOR PHOTOVOLTAIC APPLICATIONS SWITCH DISCONNECTORS FOR DIRECT CURRENT APPLICATIONS

Norme - Standards IEC EN 60947-3, IEC EN 60364-7-712

Gli interruttori sezionatori per utilizzo in corrente continua sono disponibili in svariate versioni. Essi sono particolarmente indicati per il sezionamento dei cavi che dai pannelli si dirigono verso l'inverter, all'interno degli impianti fotovoltaici. Sono disponibili maniglie dirette oppure maniglie bloccoporta, insieme con tutti i necessari accessori di protezione e gestione. Per il loro uso ottimale, si raccomanda la consultazione delle tabelle tecniche presenti a pagina 270. Occorre porre attenzione al fatto che i dati delle tabelle si riferiscono a sezionatori i cui poli siano già stati ponticellati, secondo gli schemi visibili a pagina 271.

The switch disconnectors for direct current (DC) applications are available in several versions. They are suitable for the disconnection of the cables coming from the PV panels are directed towards the inverter in photovoltaic systems. Direct handles or interlocked handles are available, along with all the necessary accessories for protection and management. For optimal use, we recommend to consult the technical tables on page 270. Attention must be paid to the fact that the data in the tables refer to switch disconnectors whose poles have already been bridged, according to the electrical schemes visible on page 271.



Interruttore sezionatore W80-00
W80-00 switch disconnector



Interruttore sezionatore W160-0
W160-0 switch disconnector



Interruttore sezionatore W160-0
W160-0 switch disconnector



Interruttore sezionatore W400-1
W400-1 switch disconnector

INTERRUTTORI SEZIONATORI PER IMPIANTI FOTOVOLTAICI - CATEGORIA DI UTILIZZO DC-21B SWITCH DISCONNECTORS FOR PHOTOVOLTAIC PLANTS - UTILISATION CATEGORY DC-21B

grandezza size	codice IW IW code	descrizione description	conf. pack.
W80-00 (max 12,5A 800V DC)	3450080	corpo sezionatore (connessione a morsetto)	switch disconnector body (clamp terminals)
	3591201	manovra diretta	direct handle
	3591101⁽¹⁾	manovra rinviata esterna nera	black interlock handle
	3591111⁽¹⁾	manovra rinviata esterna giallo/rossa	yellow/red interlock handle
W160-0 (max 30A 1000V DC)	3450160	corpo sezionatore (connessione a morsetto)	switch disconnector body (clamp terminals)
	3591201	manovra diretta	direct handle
	3591101⁽¹⁾	manovra rinviata esterna nera	black interlock handle
	3591111⁽¹⁾	manovra rinviata esterna giallo/rossa	yellow/red interlock handle
W160-0 (max 30A 1000V DC)	3591520	supporto aggancio guida DIN	DIN rail support
	3450161	corpo sezionatore (connessione a bullone)	switch disconnector body (screw connection)
	3591201	manovra diretta	direct handle
	3591101⁽¹⁾	manovra rinviata esterna nera	black interlock handle
W160-0 (max 30A 1000V DC)	3591111⁽¹⁾	manovra rinviata esterna giallo/rossa	yellow/red interlock handle
	3591520	supporto aggancio guida DIN	DIN rail support
	3591502	ponticelli di connessione set 2 pz.	connection device set 2 pcs.
	3591512	calotta protezione terminali	terminal protective cover
W200-1 (max 160A 1000V DC)	3450200	corpo sezionatore (connessione a bullone)	switch disconnector body (screw connection)
	3591203	manovra diretta	direct handle
	3591103⁽¹⁾	manovra rinviata esterna nera	black interlock handle
	3591113⁽¹⁾	manovra rinviata esterna giallo/rossa	yellow/red interlock handle
W200-1 (max 160A 1000V DC)	3591503	ponticelli di connessione set 2 pz.	connection device set 2 pcs.
	3591513	calotta protezione terminali	terminal protective cover
	3450250	corpo sezionatore (connessione a bullone)	switch disconnector body (screw connection)
	3591203	manovra diretta	direct handle
W250-1 (max 220A 900V DC)	3591103⁽¹⁾	manovra rinviata esterna nera	black interlock handle
	3591113⁽¹⁾	manovra rinviata esterna giallo/rossa	yellow/red interlock handle
	3591503	ponticelli di connessione set 2 pz.	connection device set 2 pcs.
	3591513	calotta protezione terminali	terminal protective cover
W315-1 (max 250A 1000V DC)	3450315	corpo sezionatore (connessione a bullone)	switch disconnector body (screw connection)
	3591203	manovra diretta	direct handle
	3591103⁽¹⁾	manovra rinviata esterna nera	black interlock handle
	3591113⁽¹⁾	manovra rinviata esterna giallo/rossa	yellow/red interlock handle
W315-1 (max 250A 1000V DC)	3591503	ponticelli di connessione set 2 pz.	connection device set 2 pcs.
	3591513	calotta protezione terminali	terminal protective cover
	3450400	corpo sezionatore (connessione a bullone)	switch disconnector body (screw connection)
	3591203	manovra diretta	direct handle
W400-1 (max 250A 1000V DC)	3591103⁽¹⁾	manovra rinviata esterna nera	black interlock handle
	3591113⁽¹⁾	manovra rinviata esterna giallo/rossa	yellow/red interlock handle
	3591504	ponticelli di connessione set 2 pz.	connection device set 2 pcs.
	3591513	calotta protezione terminali	terminal protective cover
W400-1 (max 250A 1000V DC)	3450630	corpo sezionatore (connessione a bullone)	switch disconnector body (screw connection)
	3591204	manovra diretta	direct handle
	3591104⁽¹⁾	manovra rinviata esterna nera	black interlock handle
	3591114⁽¹⁾	manovra rinviata esterna giallo/rossa	yellow/red interlock handle
W400-1 (max 250A 1000V DC)	3591504	ponticelli di connessione set 2 pz.	connection device set 2 pcs.
	3591514	calotta protezione terminali	terminal protective cover
	3450810	corpo sezionatore (connessione a bullone)	switch disconnector body (screw connection)
	3591204	manovra diretta	direct handle
W800-2 (max 500A 1000V DC)	3591104⁽¹⁾	manovra rinviata esterna nera	black interlock handle
	3591114⁽¹⁾	manovra rinviata esterna giallo/rossa	yellow/red interlock handle
	3591504	ponticelli di connessione set 2 pz.	connection device set 2 pcs.
	3591514	calotta protezione terminali	terminal protective cover

(1) Completa di albero di comando

(1) Shaft extension included

COMPONENTI PER IMPIANTI FOTOVOLTAICI INTERRUTTORI SEZIONATORI PER CORRENTE CONTINUA

COMPONENTS FOR PHOTOVOLTAIC APPLICATIONS SWITCH DISCONNECTORS FOR DIRECT CURRENT APPLICATIONS

Norme - Standards IEC EN 60947-3, IEC EN 60364-7-712

Gli interruttori sezionatori per utilizzo in corrente continua sono disponibili in svariate versioni. Essi sono particolarmente indicati per il sezionamento dei cavi che dai pannelli si dirigono verso l'inverter, all'interno degli impianti fotovoltaici. Sono disponibili maniglie dirette oppure maniglie bloccoporta, insieme con tutti i necessari accessori di protezione e gestione. Per il loro uso ottimale, si raccomanda la consultazione delle tabelle tecniche presenti a pagina 270. Occorre porre attenzione al fatto che i dati delle tabelle si riferiscono a sezionatori i cui poli siano già stati ponticellati, secondo gli schemi visibili a pagina 271.

The switch disconnectors for direct current (DC) applications are available in several versions. They are suitable for the disconnection of the cables coming from the PV panels are directed towards the inverter in photovoltaic systems. Direct handles or interlocked handles are available, along with all the necessary accessories for protection and management. For optimal use, we recommend to consult the technical tables on page 270. Attention must be paid to the fact that the data in the tables refer to switch disconnectors whose poles have already been bridged, according to the electrical schemes visible on page 271.



Interruttore sezionatore W1250-3
W1250-3 switch disconnector



Interruttore sezionatore W1800-4
W1800-4 switch disconnector

INTERRUTTORI SEZIONATORI PER IMPIANTI FOTOVOLTAICI - CATEGORIA DI UTILIZZO DC-21B SWITCH DISCONNECTORS FOR PHOTOVOLTAIC PLANTS - UTILISATION CATEGORY DC-21B

grandezza size	codice IW IW code	descrizione description	conf. pack.	
W800-3 (max 600A 900V DC)	3450800	corpo sezionatore (connessione a bullone)	switch disconnector body (screw connection)	1
	3591205	manovra diretta	direct handle	1
	3591105⁽¹⁾	manovra rinvia esterna nera	black interlock handle	1
	3591115⁽¹⁾	manovra rinvia esterna giallo/rossa	yellow/red interlock handle	1
	3591505	ponticelli di connessione set 2 pz.	connection device set 2 pcs.	1
W1250-3 (max 850A 1000V DC)	3451250	corpo sezionatore (connessione a bullone)	switch disconnector body (screw connection)	1
	3591205	manovra diretta	direct handle	1
	3591105⁽¹⁾	manovra rinvia esterna nera	black interlock handle	1
	3591115⁽¹⁾	manovra rinvia esterna giallo/rossa	yellow/red interlock handle	1
W1800-4 (max 1250A 1000V DC)	3451800	corpo sezionatore (connessione a bullone)	switch disconnector body (screw connection)	1
	3591207	manovra diretta	direct handle	1
	3591107⁽¹⁾	manovra rinvia esterna nera	black interlock handle	1
	3591117⁽¹⁾	manovra rinvia esterna giallo/rossa	yellow/red interlock handle	1

(1) Completa di albero di comando

(1) Shaft extension included

ACCESSORI ACCESSORIES

codice IW IW code	tipo type	descrizione description	conf. pack.	
3591401	D5LAU01	contatti ausiliari 1NA + 1NC	auxiliary contacts 1NA + 1NC	1
3591411	D5LAU02	contatti ausiliari 2NA + 2NC	auxiliary contacts 2NA + 2NC	1



Sezionatore LS 32
LS 32 Switch disconnector

INTERRUTTORI SEZIONATORI MODULARI PER IMPIANTI FOTOVOLTAICI - CATEGORIA DI UTILIZZO DC-21B MODULAR SWITCH DISCONNECTORS FOR PHOTOVOLTAIC PLANTS - UTILISATION CATEGORY DC-21B

codice IW IW code	tipo type	descrizione description	I_n (A) I_n (A)	conf. pack.	
3451016	LS-16	Sezionatore modulare quadripolare	4P modular switch disconnectors	16	1
3451025	LS-25	Sezionatore modulare quadripolare	4P modular switch disconnectors	25	1
3451032	LS-32	Sezionatore modulare quadripolare	4P modular switch disconnectors	32	1

PONTICELLO PER PARALLELO PARALLEL DEVICE

codice IW IW code	tipo type	descrizione description	I_n (A) I_n (A)	conf. pack.	
3591001	LSB-1	Ponticello per parallelo	Parallel device	32	1

COMPONENTI PER IMPIANTI FOTOVOLTAICI LIMITATORI DI SOVRATENSIONE PER CORRENTE CONTINUA E ALTERNATA

COMPONENTS FOR PHOTOVOLTAIC APPLICATIONS SURGE ARRESTERS FOR DIRECT AND ALTERNATING CURRENT

Norme - Standards IEC EN 50539-11, IEC EN 61643-11

Gli scaricatori di sovratensione per corrente continua sono la protezione ideale contro le sovratensioni sul lato DC degli impianti fotovoltaici; proponiamo scaricatori di classe II con cartucce estraibili.

Gli scaricatori di sovratensione per corrente alternata vengono utilizzati in numerose applicazioni, compreso la protezione del lato AC degli impianti fotovoltaici.

Tutti i modelli hanno una finestra che diventa rossa nel momento in cui occorre sostituire la cartuccia, mentre le versioni indicate con RC hanno un microinterruttore al quale collegarsi per la segnalazione a distanza della necessità di sostituire le cartucce.

The surge arresters for DC applications are the ideal protection against overvoltages on the DC side of photovoltaic systems; we propose class II surge arresters with removable cartridges.

The surge arresters for AC applications are usable in a wide variety of situations, included the protection of the AC side of PV systems.

All models have a window that turns red when it is needed to replace the cartridge, while versions indicated with RC have a microswitch for having remote signaling of the need to replace the cartridges.



PV IT-PRO T2 600 2+0

LIMITATORI DI SOVRATENSIONE / CLASSE II / SERIE PV IT-PRO DC PER CORRENTE CONTINUA SURGE ARRESTERS / CLASS II / PV IT-PRO DC SERIES FOR DIRECT CURRENT

codice IW IW code	tipo type	n. varistori varistors	n. GDT n. GDT	n. moduli moduls	V _n (V) V _n (V)	U _p (kV) U _p (kV)	conf. pack.
2445207N	PV IT-PRO T2 600 2+0	2	–	2	600V DC	< 1,9	1
2445208N	PV IT-PRO T2 1100 3+0	3	–	3	1100V DC	< 3,8	1
2445210N	PV IT-PRO T2 600 2+0 RC	2	–	2	600V DC	< 1,9	1
2445211N	PV IT-PRO T2 1100 3+0 RC	3	–	3	1100V DC	< 3,8	1
2445212N	PV IT-PRO T2 1500V DC 3+0	3	–	3	1500V DC	< 5,0	1
2445213N	PV IT-PRO T2 1500V DC 3+0 RC	3	–	3	1500V DC	< 5,0	1
cartucce di ricambio - Plug-in modules							
2445222N	varistore - varistor	–	–	–	600V DC	–	1
2445223N	varistore - varistor	–	–	–	1100V DC	–	1
2445224N	varistore - varistor	–	–	–	1500V DC	–	1



IT-PRO T2 300 3+0 RC

LIMITATORI DI SOVRATENSIONE / CLASSE II / SERIE IT-PRO AC PER CORRENTE ALTERNATA SURGE ARRESTERS / CLASS II / IT-PRO AC SERIES FOR ALTERNATING CURRENT

codice IW IW code	tipo type	connessione connection	n. varistori varistors	n. GDT n. GDT	n. moduli moduls	V _n (V) V _n (V)	U _p (kV) U _p (kV)	conf. pack.
modelli monofase - single phase types								
2441306N	IT-PRO T2-300 1+0	TN-S/TN-C/IT	1	0	1	300V AC	< 1,5	1
2441307N	IT-PRO T2-300 1+0 RC	TN-S/TN-C/IT	1	0	1	300V AC	< 1,5	1
2441316N	IT-PRO T2-300 2+0	TN-S	2	0	2	300V AC	< 1,5	1
2441317N	IT-PRO T2-300 2+0 RC	TN-S	2	0	2	300V AC	< 1,5	1
2441326N	IT-PRO T2-300 1+1	TT	1	1	2	300V AC	< 1,5	1
2441327N	IT-PRO T2-300 1+1 RC	TT	1	1	2	300V AC	< 1,5	1
modelli trifase - three phase types								
2441336N	IT-PRO T2-300 3+0	TN-C	3	0	3	300V AC	< 1,5	1
2441337N	IT-PRO T2-300 3+0 RC	TN-C	3	0	3	300V AC	< 1,5	1
2441534N	IT-PRO T2-480 3+0	TN-C	3	0	3	480V AC	< 2,3	1
2441535N	IT-PRO T2-480 3+0 RC	TN-C	3	0	3	480V AC	< 2,3	1
2441340N	IT-PRO T2-300 4+0	TN-S / IT	4	0	4	300V AC	< 1,5	1
2441341N	IT-PRO T2-300 4+0 RC	TN-S / IT	4	0	4	300V AC	< 1,5	1
2441530N	IT-PRO T2-480 4+0	TN-S / IT	4	0	4	480V AC	< 2,3	1
2441531N	IT-PRO T2-480 4+0 RC	TN-S / IT	4	0	4	480V AC	< 2,3	1
2441350N	IT-PRO T2-300 3+1	TT	3	1	4	300V AC	< 1,5	1
2441351N	IT-PRO T2-300 3+1 RC	TT	3	1	4	300V AC	< 1,5	1
2441540N	IT-PRO T2-350 3+1	TT	3	1	4	350V AC	< 1,75	1
2441541N	IT-PRO T2-350 3+1 RC	TT	3	1	4	350V AC	< 1,75	1
cartucce di ricambio - Plug-in modules								
2442036N	varistore - varistor					300V AC		1
2442037N	varistore - varistor					350V AC		1
2441516N	varistore - varistor					480VAC		1
2441517N	spinterometro - GDT					–		1

COMPONENTI PER IMPIANTI FOTOVOLTAICI QUADRI PER PROTEZIONE, SEZIONAMENTO E PARALLELO STRINGHE

COMPONENTS FOR PHOTOVOLTAIC APPLICATIONS
PANELS FOR STRINGS PARALLEL CONNECTION, PROTECTION AND DISCONNECTION

I quadri per parallelo, protezione e sezionamento delle stringhe di pannelli negli impianti fotovoltaici presentati in questa pagina sono realizzati con centralini in ABS, aventi grado di protezione IP65. I fusibili non sono inclusi nei codici sotto indicati, e vanno acquistati a parte. Salvo ove diversamente specificato, i portafusibili sono installati sia sul positivo che sul negativo, ed i quadri sono forniti già cablati con cavi H1Z2Z2-K. Possono essere progettati e realizzati quadri di campo personalizzati su disegno o specifiche del cliente.

The string boxes for parallel, protection and disconnection of the strings of panels inside photovoltaic plants presented in this page are made with ABS wall mounted cabinets, with IP65 degree of protection. The fuses are not included in the codes listed below, and must be purchased separately. Unless otherwise specified, the fuseholders are installed on both the positive and negative poles, and the panels are supplied already wired with cables H1Z2Z2-K. We can design and manufacture string boxes according to special customer's specifications.



Quadro 1 stringa
1 string panel



Quadro 2 stringhe
2 strings panel



Quadro 2 stringhe 2 uscite
2 strings 2 outputs panel

CENTRALINI IP65 PER PROTEZIONE, SEZIONAMENTO E PARALLELO DI 1, 2, 3 STRINGHE IP65 BOXES FOR PARALLEL CONNECTION, PROTECTION AND DISCONNECTION OF 1, 2, 3 STRINGS

tipo type	codice IW IW code	n. portafusibili fuseholders	sezionat. disconnect.	scaricatore SPD	I _n (A) I _n (A)	V _n (V) V _n (V)	ingressi / uscite ⁽¹⁾ input / output ⁽¹⁾	H x L x P mm H x L x P mm	conf. pack.
1 stringa 1 uscita 1 string 1 output	78510065	–	LS16	600V/40kA	16A	600V c.c.	A / B	235 x 217 x 105	1
	78510135	–	LS16	1100V/40kA	16A	1000V c.c.	A / B	235 x 217 x 105	1
	7851017	1 x DCH 2x38	LS16	600V/40kA	16A	600V c.c.	A / B	235 x 217 x 105	1
	7851017L	1 x DCH 2x38 led	LS16	600V/40kA	16A	600V c.c.	A / B	235 x 217 x 105	1
	7851017R	1 x DCH 2x38	LS16	600V/40kA RC	16A	600V c.c.	A / B	235 x 217 x 105	1
	7851018	1 x DCH 2x38	LS16	1100V/40kA	16A	1000V c.c.	A / B	235 x 217 x 105	1
	7851018L	1 x DCH 2x38 led	LS16	1100V/40kA	16A	1000V c.c.	A / B	235 x 217 x 105	1
	7851018R	1 x DCH 2x38	LS16	1100V/40kA RC	16A	1000V c.c.	A / B	235 x 217 x 105	1
	7851014	1 x DCH 2x38	LS16	600V/40kA	16A	600V c.c.	A / A	235 x 217 x 105	1
	7851018C	1 x DCH 2x38	LS16	1100V/40kA	16A	1000V c.c.	A / A	235 x 217 x 105	1
7851017P	1 x DCH 2x38	LS16	600V/40kA	16A	600V c.c.	B / B	235 x 217 x 105	1	
7851018P	1 x DCH 2x38	LS16	1100V/40kA	16A	1000V c.c.	B / B	235 x 217 x 105	1	
2 stringhe 1 uscita 2 strings 1 output	7852020 ⁽²⁾	2 x DCH 2x38	–	1100V/40kA	20A	1000V c.c.	–	215 x 200 x 105	1
	7852013P	4 x DCH 1x38	LS25	600V/40kA	25A	600V c.c.	A / B	307 x 217 x 105	1
	7852013PL	4 x DCH 1x38 led	LS25	600V/40kA	25A	600V c.c.	A / B	307 x 217 x 105	1
	7852013PR	4 x DCH 1x38	LS25	600V/40kA RC	25A	600V c.c.	A / B	307 x 217 x 105	1
	7852017	4 x DCH 1x38	LS25	1100V/40kA	25A	1000V c.c.	A / B	307 x 217 x 105	1
	7852017L	4 x DCH 1x38 led	LS25	1100V/40kA	25A	1000V c.c.	A / B	307 x 217 x 105	1
	7852017R	4 x DCH 1x38	LS25	1100V/40kA RC	25A	1000V c.c.	A / B	307 x 217 x 105	1
	7852013	4 x DCH 1x38	LS25	600V/40kA	25A	600V c.c.	A / A	307 x 217 x 105	1
	7852007	4 x DCH 1x38	LS25	1100V/40kA	25A	1000V c.c.	A / A	307 x 217 x 105	1
	7852015	4 x DCH 1x38	LS25	600V/40kA	25A	600V c.c.	B / B	307 x 217 x 105	1
7852016	4 x DCH 1x38	LS25	1100V/40kA	25A	1000V c.c.	B / B	307 x 217 x 105	1	
2 stringhe 2 uscite 2 strings 2 outputs	7852011R	–	2xLS16	2x600V/40kA	2x16A	600V c.c.	A / B	307 x 217 x 105	1
	7852011S	–	2xLS16	2x1100V/40kA	2x16A	1000V c.c.	A / B	307 x 217 x 105	1
	7852009F	2 x DCH 2x38	2xLS16	2x600V/40kA	2x16A	600V c.c.	A / B	307 x 409 x 150	1
	7852014F	2 x DCH 2x38	2xLS16	2x1100V/40kA	2x16A	1000V c.c.	A / B	307 x 409 x 150	1
	7852009FC	2 x DCH 2x38	2xLS16	2x600V/40kA	2x16A	600V c.c.	A / A	300 x 400 x 140	1
	7852014FC	2 x DCH 2x38	2xLS16	2x1100V/40kA	2x16A	1000V c.c.	A / A	300 x 400 x 140	1
	7852014R1	2 x DCH 2x38	2xLS16	2x600V/40kA	2x16A	600V c.c.	B / B	300 x 400 x 140	1
	7852014P1	2 x DCH 2x38	2xLS16	2x1100V/40kA	2x16A	1000V c.c.	B / B	300 x 400 x 140	1
	7853118	6 x DCH 1x38	LS32	1100V/40kA	32A	1000V c.c.	A / B	307 x 217 x 105	1
	7853108	6 x DCH 1x38	LS32	600V/40kA	32A	600V c.c.	A / B	307 x 217 x 105	1
3 stringhe 1 uscita 3 strings 1 output	7853108L	6 x DCH 1x38 led	LS32	600V/40kA	32A	600V c.c.	A / B	307 x 217 x 105	1
	7853108R	6 x DCH 1x38	LS32	600V/40kA RC	32A	600V c.c.	A / B	307 x 217 x 105	1
	7853110	6 x DCH 1x38	LS32	1100V/40kA	32A	1000V c.c.	A / B	307 x 217 x 105	1
	7853110L	6 x DCH 1x38 led	LS32	1100V/40kA	32A	1000V c.c.	A / B	307 x 217 x 105	1
	7853110R	6 x DCH 1x38	LS32	1100V/40kA RC	32A	1000V c.c.	A / B	307 x 217 x 105	1
	7853111C	6 x DCH 1x38	LS32	600V/40kA	32A	600V c.c.	A / A	307 x 217 x 105	1
	7853111	6 x DCH 1x38	LS32	1100V/40kA RC	32A	1000V c.c.	A / A	307 x 217 x 105	1
	7853116	6 x DCH 1x38	LS32	600V/40kA	32A	600V c.c.	B / B	307 x 217 x 105	1
	7853117	6 x DCH 1x38	LS32	1100V/40kA	32A	1000V c.c.	B / B	307 x 217 x 105	1
	7853112A	–	3xLS16	3x600V/40kA	3x16A	600V c.c.	A / B	300 x 400 x 140	1
3 stringhe 3 uscite 3 strings 3 outputs	7853112	–	3xLS16	3x1100V/40kA	3x16A	1000V c.c.	A / B	300 x 400 x 140	1
	7853106A	3 x DCH 2x38	3xLS16	3x600V/40kA	3x16A	600V c.c.	A / B	307 x 409 x 150	1
	7853106E	3 x DCH 2x38	3xLS16	3x1100V/40kA	3x16A	1000V c.c.	A / B	307 x 409 x 150	1
	7853106SR	3 x DCH 2x38	3xLS16	3x600V/40kA	3x16A	600V c.c.	B / B	300 x 400 x 140	1
7853106P	3 x DCH 2x38	3xLS16	3x1100V/40kA	3x16A	1000V c.c.	B / B	307 x 409 x 150	1	

1) Ingressi/uscite A = connettori, B = pressacavi
2) Versioni non cablate

1) Inputs/outputs A = connectors, B = cable glands
2) Not wired version

COMPONENTI PER IMPIANTI FOTOVOLTAICI QUADRI PER PROTEZIONE, SEZIONAMENTO E PARALLELO STRINGHE

COMPONENTS FOR PHOTOVOLTAIC APPLICATIONS PANELS FOR STRINGS PARALLEL CONNECTION, PROTECTION AND DISCONNECTION

I quadri per parallelo, protezione e sezionamento delle stringhe negli impianti fotovoltaici presentati in questa pagina sono realizzati con cassette in poliestere o in policarbonato, aventi grado di protezione minimo IP65. I fusibili non sono inclusi nei codici sotto indicati, e vanno acquistati a parte. Salvo ove diversamente specificato, i portafusibili sono installati sia sul positivo che sul negativo, ed i quadri sono forniti già cablati con cavi H1Z2Z2-K. Sono disponibili anche quadri di stringa con bobine di sgancio a lancio di corrente o di minima tensione. Possono essere progettati e realizzati quadri di campo personalizzati su disegno o specifiche del cliente.

The string boxes for parallel, protection and disconnection of the strings inside PV plants presented in this page are made with polyester or polycarbonate enclosures, with minimum IP65 degree of protection. The fuses are not included in the codes, and must be purchased separately. Unless otherwise specified, the fuseholders are installed on both the positive and negative poles, and the panels are supplied wired with cables H1Z2Z2-K. Are also available a range of string boxes equipped with a remote release, shunt trip or undervoltage. We can design and manufacture string boxes according to customer's specifications.



Quadro 4 stringhe cablato
Wired panel 4 strings

QUADRI IP65 PER PROTEZIONE, SEZIONAMENTO E PARALLELO DA 4 A 24 STRINGHE IP65 BOXES FOR PARALLEL CONNECTION, PROTECTION AND DISCONNECTION FROM 4 TO 24 STRINGS

tipo type	codice IW IW code	n. portafusibili fuseholders	sezionatore switch disc.	Scaricatore SPD	I _n (A) I _n (A)	V _n (V) V _n (V)	ingressi / uscite ⁽¹⁾ input / output ⁽¹⁾	H x L x P mm H x L x P mm	conf. pack.
4 stringhe 4 strings	7853051	8 x DCH 1x38	W160-0	2445207N 600V/40kA	65A	600V c.c.	A / B	380 x 285 x 185	1
	7853052	8 x DCH 1x38	W160-0	2445208N 1100V/40kA	30A	1000V c.c.	A / A	380 x 285 x 185	1
	7853092E	8 x DCH 1x38	W200-1	2445208N 1100V/40kA	160A	1000V c.c.	A / B	400 x 400 x 185	1
5 stringhe 5 strings	7854129	10 x DCH 1x38	W160-0	2445207N 600V/40kA	65A	600V c.c.	A / B	380 x 285 x 185	1
	7854130	10 x DCH 1x38	W160-0	2445208N 1100V/40kA	30A	1000V c.c.	A / A	380 x 285 x 185	1
	7854136	10 x DCH 1x38	W200-1	2445208N 1100V/40kA	160A	1000V c.c.	A / B	400 x 400 x 185	1
6 stringhe 6 strings	7854060	12 x DCH 1x38	W160-0	2445207N 600V/40kA	65A	600V c.c.	A / B	380 x 380 x 225	1
	7854068	12 x DCH 1x38	W200-1	2445208N 1100V/40kA	160A	1000V c.c.	A / A	400 x 600 x 185	1
	7854056E	12 x DCH 1x38	W200-1	2445208N 1100V/40kA	160A	1000V c.c.	A / B	400 x 400 x 185	1
7 stringhe 7 strings	7854239	14 x DCH 1x38	W200-1	2445208N 1100V/40kA	160A	1000V c.c.	A / B	400 x 400 x 185	1
8 stringhe 8 strings	7855060	16 x DCH 1x38	W200-1	2445208N 1100V/40kA	160A	1000V c.c.	A / B	400 x 600 x 185	1
10 stringhe 10 strings	7855142	20 x DCH 1x38	W200-1	2445208N 1100V/40kA	160A	1000V c.c.	A / B	400 x 600 x 185	1
12 stringhe 12 strings	7856052	24 x DCH 1x38	W200-1	2445211N 1100V/40kA _{RC}	160A	1000V c.c.	A / B	400 x 600 x 185	1
14 stringhe 14 strings	7857030E	28 x DCH 1x38	W315-1	2445211N 1100V/40kA _{RC}	250A	1000V c.c.	A / B	550 x 850 x 300	1
16 stringhe 16 strings	7859040	32 x DCH 1x38	W315-1	2445211N 1100V/40kA _{RC}	250A	1000V c.c.	A / B	550 x 850 x 300	1
20 stringhe 20 strings	7859188E	40 x DCH 1x38	W315-1	2445211N 1100V/40kA _{RC}	250A	1000V c.c.	A / B	550 x 1100 x 300	1
24 stringhe 24 strings	7859280E	48 x DCH 1x38	W315-1	2445211N 1100V/40kA _{RC}	250A	1000V c.c.	A / B	550 x 1100 x 300	1

1) Ingressi/uscite A = connettori, B = pressacavi

1) Inputs/outputs A = connectors, B = cable glands

COMPONENTI PER IMPIANTI FOTOVOLTAICI QUADRI PER CORRENTE CONTINUA E CORRENTE ALTERNATA

COMPONENTS FOR PHOTOVOLTAIC APPLICATIONS PANELS FOR DIRECT CURRENT AND ALTERNATING CURRENT

I prodotti presentati in questa pagina si riferiscono a quadri di protezione inverter per il lato in corrente alternata degli impianti fotovoltaici, ed a quadri misti, contenenti tutto il necessario per la protezione combinata sia del lato in corrente continua, sia del lato in corrente alternata degli impianti fotovoltaici, immediatamente a valle dell'inverter. Possono essere progettati e realizzati quadri elettrici personalizzati su disegno o specifiche del cliente, e quadri elettrici per corrente alternata comprendenti anche la protezione di interfaccia a norma CEI 0-21 e tutti i relativi accessori di gestione.

The products shown in this page refers to panels for inverter protection on the alternating current side of photovoltaic installations, and to mixed panels, containing everything necessary for a combined protection of both the DC side, and the AC side of photovoltaic systems, immediately downstream of the inverter. We can design and manufacture electrical panels according to special customer's specifications, and also electrical panels for alternating current also including the CEI 0-21 relay protection and all the related accessories for its management.



Centralino AC/DC
AC/DC wall mounting box

CENTRALINI CABLATI PER LATO CORRENTE CONTINUA E LATO CORRENTE ALTERNATA WALL MOUNTING BOXES FOR DIRECT CURRENT SIDE AND ALTERNATE CURRENT SIDE

codice IW IW code	N° stringhe strings	I _n (A) I _n (A)	V _n (V) V _n (V)	scaricatore DC SPD DC	interruttore MCB	blocco differenziale add on block	scaricatore AC SPD AC	conf. pack.
7850510	1	16A	1000V	2445208N (1100 / 40kA)	2142516 (1P+N / Curva C / 16A)	2058003 (tipo A / 300mA)	2441524 (tipo 1+1 / 40 kA)	1
7850510A	1	16A	600V	2445207N (600 / 40kA)	2142516 (1P+N / Curva C / 16A)	2058003 (tipo A / 300mA)	2441524 (tipo 1+1 / 40 kA)	1
7850540	2	25A	1000V	2445208N (1100 / 40kA)	2142517 (1P+N / Curva C / 20A)	2058003 (tipo A / 300mA)	2441524 (tipo 1+1 / 40 kA)	1
7850540A	2	25A	600V	2445207N (600 / 40kA)	2142517 (1P+N / Curva C / 20A)	2058003 (tipo A / 300mA)	2441524 (tipo 1+1 / 40 kA)	1
7850580	3	32A	1000V	2445208N (1100 / 40kA)	2146519 (3P+N / Curva C / 32A)	2058023 (tipo A / 300mA)	2441540 (tipo 3+1 / 40 kA)	1
7850580A	3	32A	600V	2445207N (600 / 40kA)	2146519 (3P+N / Curva C / 32A)	2058023 (tipo A / 300mA)	2441540 (tipo 3+1 / 40 kA)	1



Centralino AC monofase
AC single phase panel

CENTRALINI CABLATI PER LATO CORRENTE ALTERNATA WALL MOUNTING BOXES FOR ALTERNATE CURRENT SIDE

codice IW IW code	tipo type	I _n (A) I _n (A)	V _n (V) V _n (V)	interruttore MCB	blocco differenziale add on block	scaricatore AC SPD AC	dimensioni (mm) dimensions (mm)	conf. pack.
7850095	monofase single phase	16A	230V	2142516 (1P+N / Curva C / 16A)	2058003 (tipo A / 300mA)	2441316N (tipo 2+0 / 40 kA)	215 x 200 x 105	1
7850095G	monofase single phase	16A	230V	2142516 (1P+N / Curva C / 16A)	2058003 (tipo A / 300mA)	2441326N (tipo 1+1 / 40 kA)	215 x 200 x 105	1
7850099	monofase single phase	20A	230V	2142517 (1P+N / Curva C / 20A)	2058003 (tipo A / 300mA)	2441316N (tipo 2+0 / 40 kA)	215 x 200 x 105	1
7850099G	monofase single phase	20A	230V	2142517 (1P+N / Curva C / 20A)	2058003 (tipo A / 300mA)	2441326N (tipo 1+1 / 40 kA)	215 x 200 x 105	1
7850101	monofase single phase	25A	230V	2142518 (1P+N / Curva C / 25A)	2058003 (tipo A / 300mA)	2441316N (tipo 2+0 / 40 kA)	215 x 200 x 105	1
7850101G	monofase single phase	25A	230V	2142518 (1P+N / Curva C / 25A)	2058003 (tipo A / 300mA)	2441326N (tipo 1+1 / 40 kA)	215 x 200 x 105	1
7850111	monofase single phase	32A	230V	2142519 (1P+N / Curva C / 32A)	2058003 (tipo A / 300mA)	2441316N (tipo 2+0 / 40 kA)	215 x 200 x 105	1
7850111G	monofase single phase	32A	230V	2142519 (1P+N / Curva C / 32A)	2058003 (tipo A / 300mA)	2441326N (tipo 1+1 / 40 kA)	215 x 200 x 105	1
7850112	monofase single phase	40A	230V	2142520 (1P+N / Curva C / 40A)	2058203 (tipo A / 300mA)	2441316N (tipo 2+0 / 40 kA)	215 x 200 x 105	1
7850112G	monofase single phase	40A	230V	2142520 (1P+N / Curva C / 40A)	2058203 (tipo A / 300mA)	2441326N (tipo 1+1 / 40 kA)	215 x 200 x 105	1
7850295	trifase three phase	16A	400V	2146516 (3P+N / Curva C / 16A)	2058023 (tipo A / 300mA)	2441530N (tipo 4+0 / 40 kA)	300 x 400 x 140	1
7850295G	trifase three phase	16A	400V	2146516 (3P+N / Curva C / 16A)	2058023 (tipo A / 300mA)	2441540N (tipo 3+1 / 40 kA)	300 x 400 x 140	1
7850299	trifase three phase	20A	400V	2146517 (3P+N / Curva C / 20A)	2058023 (tipo A / 300mA)	2441530N (tipo 4+0 / 40 kA)	300 x 400 x 140	1
7850299G	trifase three phase	20A	400V	2146517 (3P+N / Curva C / 20A)	2058023 (tipo A / 300mA)	2441540N (tipo 3+1 / 40 kA)	300 x 400 x 140	1
7850301	trifase three phase	25A	400V	2146518 (3P+N / Curva C / 25A)	2058023 (tipo A / 300mA)	2441530N (tipo 4+0 / 40 kA)	300 x 400 x 140	1
7850301G	trifase three phase	25A	400V	2146518 (3P+N / Curva C / 25A)	2058023 (tipo A / 300mA)	2441540N (tipo 3+1 / 40 kA)	300 x 400 x 140	1
7850311	trifase three phase	32A	400V	2146519 (3P+N / Curva C / 32A)	2058023 (tipo A / 300mA)	2441530N (tipo 4+0 / 40 kA)	300 x 400 x 140	1
7850311G	trifase three phase	32A	400V	2146519 (3P+N / Curva C / 32A)	2058023 (tipo A / 300mA)	2441540N (tipo 3+1 / 40 kA)	300 x 400 x 140	1
7850312	trifase three phase	40A	400V	2146520 (3P+N / Curva C / 40A)	2058223 (tipo A / 300mA)	2441530N (tipo 4+0 / 40 kA)	300 x 400 x 140	1
7850312G	trifase three phase	40A	400V	2146520 (3P+N / Curva C / 40A)	2058223 (tipo A / 300mA)	2441540N (tipo 3+1 / 40 kA)	300 x 400 x 140	1



Centralino AC trifase
AC three phase panel

COMPONENTI PER IMPIANTI FOTOVOLTAICI ACCESSORI

COMPONENTS FOR PHOTOVOLTAIC APPLICATIONS ACCESSORIES

In questa pagina sono presentati varie tipologie di accessori per gli impianti fotovoltaici. In particolare i centralini da parete IP65 sono utilizzabili per ospitare i componenti per la realizzazione dei quadri elettrici per gli impianti fotovoltaici, sia per il lato DC che per il lato AC, mentre i connettori sono utilizzati normalmente per facilitare la connessione delle stringhe di pannelli ai quadri di campo lato DC. La protezione di interfaccia CEI 0-21 viene impiegata in caso di connessione dell'impianto fotovoltaico alla rete di bassa tensione del distributore quando la potenza dell'impianto fotovoltaico sia superiore a 11,08 kW.

This page presents various types of accessories for photovoltaic systems. In particular, IP65 wall mounting cabinets can be used to host the components for the protection of the strings of panels in photovoltaic systems, or for hosting the components for the protection of AC side of PV plants, while the connectors are normally used to facilitate the connection of the strings of photovoltaic panels to the string boxes. The CEI 0-21 protection interface is used when the photovoltaic systems are connected to the low voltage grid of the distributor when the nominal power of the PV system is higher than 11.08 kW.



Centralino CT14508
CT14508 Cabinet

CENTRALINI DA PARETE IP65 IP65 WALL MOUNTING CABINETS

codice IW IW code	tipo type	descrizione description	dimensioni (L x H x P) mm dimension (L x H x P) mm	conf. pack.
7000101	CT 14508	8 moduli 8 modules	215 x 200 x 105	1
7000110	CT 14512	12 moduli 12 modules	290 x 240 x 105	1
7000120	CT 14524	24 moduli su 2 file 24 modules on 2 rows	300 x 400 x 140	1
7000130	CT 14536	36 moduli su 2 file 36 modules on 2 rows	430 x 400 x 140	1
1811998	CTP 8M	8 moduli 8 modules	235 x 217 x 105	1
1811997	CTP 12M	12 moduli 12 modules	307 x 217 x 105	1
1811999	CTP 26M	26 moduli su 2 file 26 modules on 2 rows	307 x 409 x 150	1

Serie CT con pareti lisce, serie CTP con pareti preincise. Completi di guida DIN, tappi copriviti per doppio isolamento e tappo separatore.

CT series with plain walls, CTP serie with knock out walls. DIN rail, plug for screw for double insulation and separating plug are included.



Connettori CSP-2
CSP-2 connectors

CONNETTORI 1000V DC IP67 CONNECTORS 1000V DC IP67

codice IW IW code	tipo type	descrizione description	Ø pin Ø pin	sez. cavo cable sect.	Ø foro pannello Ø panel hole	conf. pack.
1002700	CSP-2 M	connettore da parete maschio (-) - panel connector male (-)	4 mm	6 mm ²	13,4 mm	100
1002710	CSP-2 F	connettore da parete femmina (+) - panel connector female (+)	4 mm	6 mm ²	13,4 mm	100
1002720	CSC-2 M	connettore volante maschio (-) - in-line connector male (-)	4 mm	6 mm ²	-	100
1002730	CSC-2 F	connettore volante femmina (+) - in-line connector female (+)	4 mm	6 mm ²	-	100



Interfaccia CEI 0-21
Relay CEI 0-21

PROTEZIONE DI INTERFACCIA A NORMA CEI 0-21 PROTECTION RELAY ACCORDING TO CEI 0-21

codice IW IW code	tipo type	descrizione description	conf. pack.
7871301	BY2537	protezione interfaccia CEI 0-21 - protection relay CEI 0-21	1

CARTELLI SEGALATORI IN ALLUMINIO WARNING SIGNS MADE OF ALUMINIUM

codice IW - IW code
dimensioni - dimensions
conf. - pack.

W012-470-A
330 x 125 x 1 mm
10

codice IW - IW code
dimensioni - dimensions
conf. - pack.

6CR1466-A
300 x 200 x 1 mm
10

codice IW - IW code
dimensioni - dimensions
conf. - pack.

6CR1677-E
150 x 175 x 1 mm
1

codice IW - IW code
dimensioni - dimensions
conf. - pack.

6CR1468-A
330 x 250 x 1 mm
1

codice IW - IW code
dimensioni - dimensions
conf. - pack.

6CR1471-A
330 x 125 x 1 mm
10

codice IW - IW code
dimensioni - dimensions
conf. - pack.

P011-749-A
330 x 125 x 1 mm
1

Per la gamma completa contattare il nostro Ufficio Tecnico - For the complete range please contact our Technical Office

DIMENSIONI E CARATTERISTICHE TECNICHE FUSIBILI SERIE CH gPV E BASI PORTAFUSIBILI

DIMENSIONS AND TECHNICAL SPECIFICATIONS SERIES CH gPV FUSES AND FUSE BASES

Dimensioni in mm e caratteristiche tecniche - Dimensions in mm and technical characteristics

FUSIBILI CILINDRICI CH gPV E BASI PORTAFUSIBILI CYLINDRICAL FUSES CH gPV AND FUSE BASES

Curve tempo corrente serie 1465... - Time current characteristics series 1465...

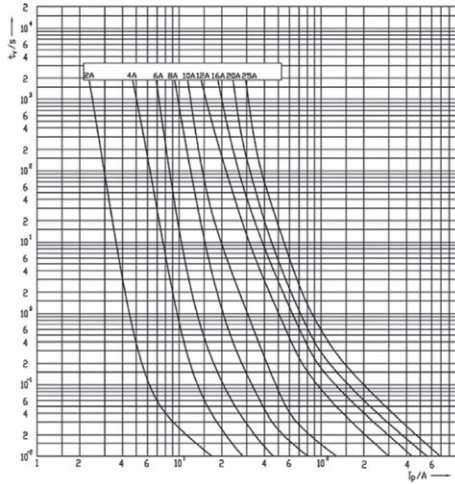

Curve tempo corrente serie 1468.. - Time current characteristics series 1468..

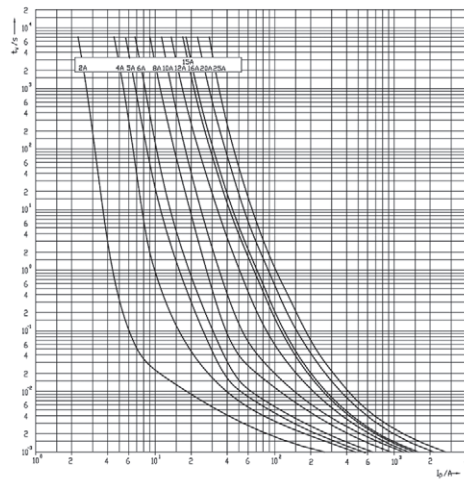

Portafusibili DCH10 - Fuseholder DCH10

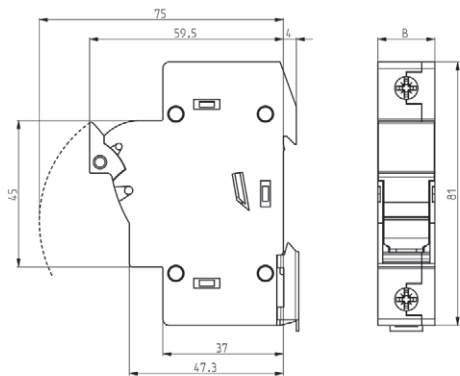

1 polo: B = 17,5 mm
2 poli: B = 35 mm

1 pole: B = 17,5 mm
2 poles: B = 35 mm

Portafusibili DCH14 - Fuseholder DCH14

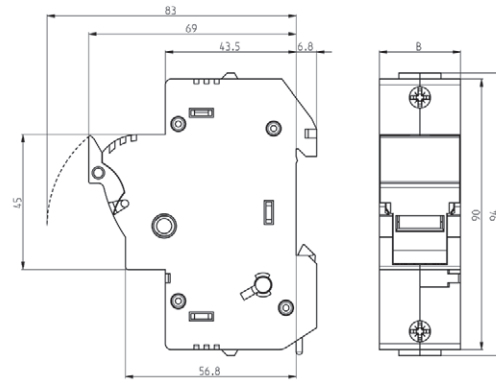

1 polo: B = 27 mm
2 poli: B = 54 mm

1 pole: B = 27 mm
2 poles: B = 54 mm

Portafusibili DCH14 - Fuseholder DCH14

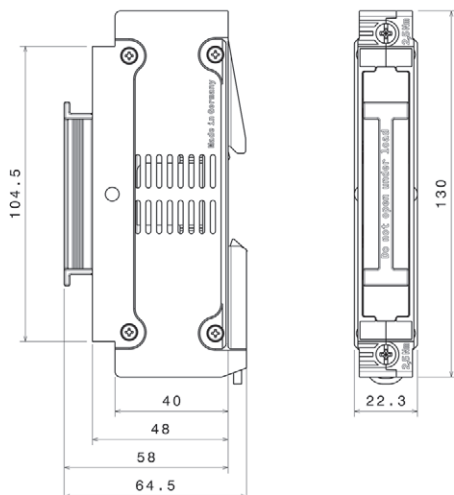

DIMENSIONI E CARATTERISTICHE TECNICHE FUSIBILI A COLTELLO SERIE NH gPV

DIMENSIONS AND TECHNICAL SPECIFICATIONS BLADE TYPE NH gPV FUSES

Dimensioni in mm e caratteristiche tecniche - Dimensions in mm and technical characteristics

FUSIBILI A COLTELLO SERIE NH gPV BLADE TYPE NH gPV FUSES

Fusibili NH DC 1000V - Fuses NH DC 1000V

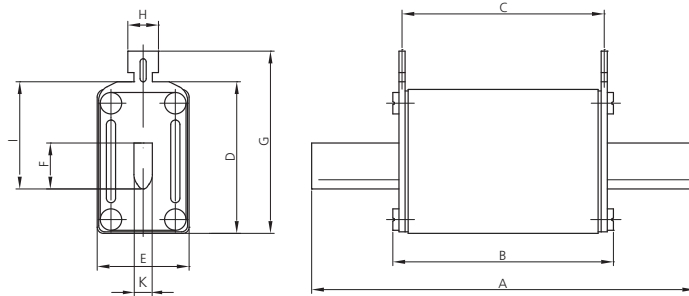

tipo type	dimensioni - dimensions									
	A	B	C	D	E	F	G	H	K	I
0	125	72	66	50	30	15	60	10	6	35
1C	135	72	66	55	30	15	65	10	6	40

Fusibili NH DC 1100V e NH DC 1500V - Fuses NH DC 1100V and NH DC 1500V

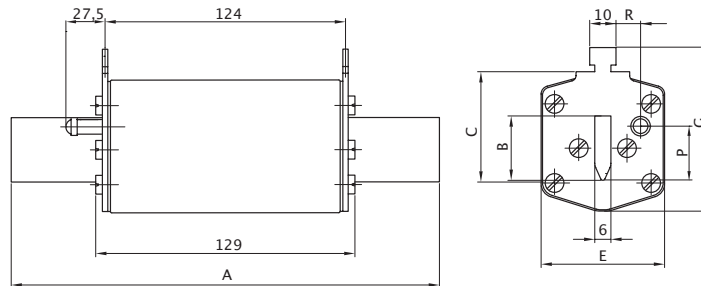

tipo type	dimensioni - dimensions									
	A	B	C	E	G	P	R	M	O	
1XL	194	24	40	46	61,5	20,5	13,7	50	52	
2XL	209	30	48	54	71,0	27,3	16,2	59	61	
3L	209	37	60	64	82,0	35,6	17,0	70	74	

Curve tempo corrente NH 1000V - Time current charact. NH 1000V

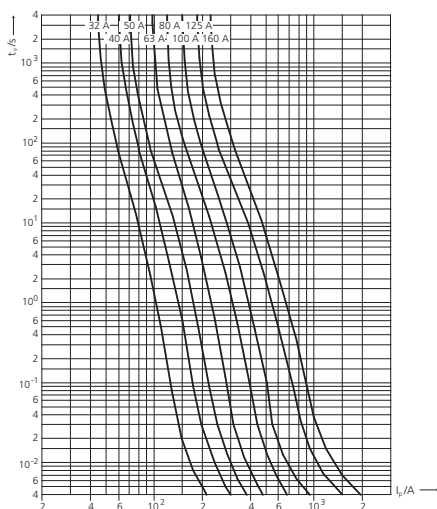

Curve tempo corrente NH 1100/1500V - Time current charact. NH 1100/1500V

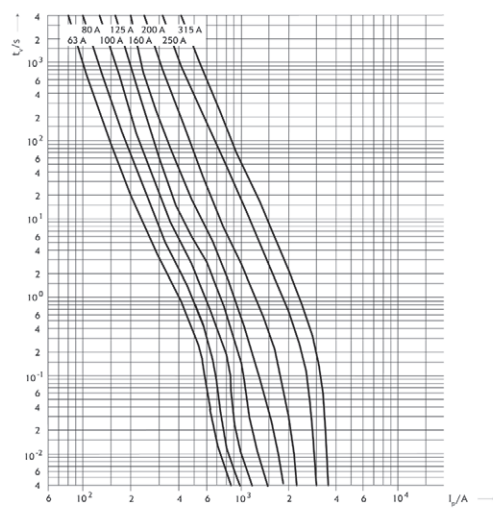

DIMENSIONI E CARATTERISTICHE TECNICHE BASI PORTAFUSIBILI PER FUSIBILI NH

DIMENSIONS AND TECHNICAL SPECIFICATIONS FUSE BASES FOR NH FUSES

Dimensioni in mm e caratteristiche tecniche - Dimensions in mm and technical characteristics

BASI PORTAFUSIBILI SERIE PK / PKUN PER FUSIBILI NH DC SERIES PK / PKUN FUSEHOLDERS FOR FUSES NH DC

Basi portafusibili PK - Fuse bases PK

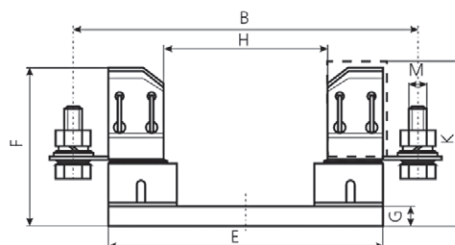
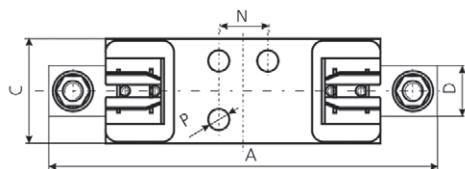

tipo type	dimensioni - dimensions											
	A	B	C	D	E	F	G	H	K	M	N	P
PK 0	170	150	33	20	130	60	4,5	74	—	M8	25	7,5
PK 1	200	175	55	26	141	81	10,0	80	—	M10	25	10,5
PK 3	230	210	65	30	166	104	10,0	80	—	M12	25	10,5

Basi portafusibili PKUN - Fuse bases PKUN

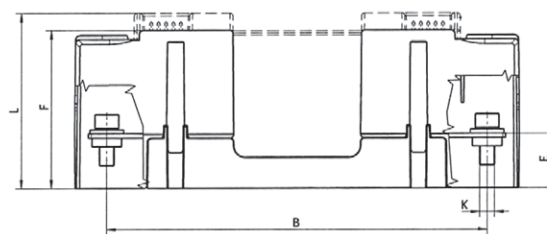
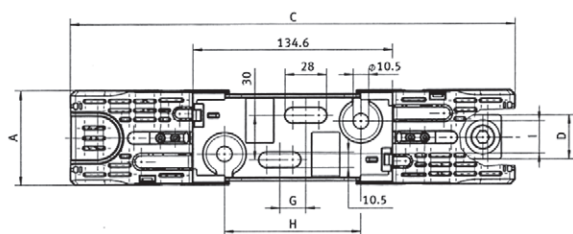

tipo type	dimensioni - dimensions										
	A	B	C	D	E	F	G	H	K	I	L
PKUN 1/1500	59	257	300,5	30	37	102,5	17,5	92	M10	22	111
PKUN 2/1500	64	257	300,5	30	37	107	17,5	92	M10	22	119
PKUN 3/1500	80	270	328	40	38	122,5	25	96	M12	26	134,5

DIMENSIONI E CARATTERISTICHE TECNICHE INTERRUTTORI SEZIONATORI PER CORRENTE CONTINUA

DIMENSIONS AND TECHNICAL SPECIFICATIONS SWITCH DISCONNECTORS FOR DIRECT CURRENT APPLICATIONS

Dimensioni in mm e caratteristiche tecniche - Dimensions in mm and technical characteristics

INTERRUTTORI SEZIONATORI PER CORRENTE CONTINUA SWITCH DISCONNECTORS FOR DIRECT CURRENT APPLICATIONS

Caratteristiche tecniche sezionatori per corrente continua - Technical specifications for direct current switch disconnectors

Typo Type	W80-00		W160-0		W200-1		W250-1		W315-1		W400-1	
Classe di impiego, correnti e tensioni nominali per utilizzo in c.c. Utilization category, rated current and voltages for d.c. applications	48V	DC21B 80A	DC21B 160A	DC21B 200A	DC21B 250A	DC21B 315A	DC21B 400A	DC21B 80A	DC21B 160A	DC21B 200A	DC21B 250A	DC21B 315A
	110V	DC21B 80A	DC21B 160A	DC21B 200A	DC21B 250A	DC21B 315A	DC21B 400A	DC21B 80A	DC21B 160A	DC21B 200A	DC21B 250A	DC21B 315A
	230V	DC21B 80A	DC21B 160A	DC21B 200A	DC21B 250A	DC21B 315A	DC21B 400A	DC21B 80A	DC21B 160A	DC21B 200A	DC21B 250A	DC21B 315A
	400V	DC21B 30A	DC21B 105A	DC21B 200A	DC21B 250A	DC21B 315A	DC21B 400A	DC21B 30A	DC21B 105A	DC21B 200A	DC21B 250A	DC21B 315A
	500V	DC21B 25A	DC21B 85A	DC21B 200A	DC21B 250A	DC21B 315A	DC21B 400A	DC21B 25A	DC21B 85A	DC21B 200A	DC21B 250A	DC21B 315A
	600V	DC21B 20A	DC21B 65A	DC21B 200A	DC21B 250A	DC21B 315A	DC21B 315A	DC21B 20A	DC21B 65A	DC21B 200A	DC21B 250A	DC21B 315A
	750V	DC21B 15A	DC21B 55A	DC21B 200A	DC21B 250A	DC21B 290A	DC21B 290A	DC21B 15A	DC21B 55A	DC21B 200A	DC21B 250A	DC21B 290A
	800V	DC21B 12,5A	DC21B 50A	DC21B 180A	DC21B 250A	DC21B 280A	DC21B 280A	DC21B 12,5A	DC21B 50A	DC21B 180A	DC21B 250A	DC21B 280A
	850V	-	-	DC21B 45A	DC21B 170A	DC21B 240A	DC21B 270A	DC21B 45A	DC21B 170A	DC21B 240A	DC21B 270A	DC21B 270A
	900V	-	-	DC21B 40A	DC21B 160A	DC21B 220A	DC21B 260A	DC21B 40A	DC21B 160A	DC21B 220A	DC21B 260A	DC21B 260A
1000V	-	-	DC21B 30A	DC21B 160A	-	DC21B 250A	DC21B 30A	DC21B 160A	-	DC21B 250A	DC21B 250A	

Caratteristiche tecniche sezionatori per corrente continua - Technical specifications for direct current switch disconnectors

Typo Type	W630-2		W800-2		W800-3		W1250-3		W1800-4	
Classe di impiego, correnti e tensioni nominali per utilizzo in c.c. Utilization category, rated current and voltages for d.c. applications	48V	DC21B 630A	DC21B 800A	DC21B 800A	DC21B 1250A	DC21B 1800A	DC21B 630A	DC21B 800A	DC21B 800A	DC21B 1250A
	110V	DC21B 630A	DC21B 800A	DC21B 800A	DC21B 1250A	DC21B 1800A	DC21B 630A	DC21B 800A	DC21B 800A	DC21B 1250A
	230V	DC21B 630A	DC21B 800A	DC21B 800A	DC21B 1250A	DC21B 1800A	DC21B 630A	DC21B 800A	DC21B 800A	DC21B 1250A
	400V	DC21B 630A	DC21B 800A	DC21B 800A	DC21B 1250A	DC21B 1800A	DC21B 630A	DC21B 800A	DC21B 800A	DC21B 1250A
	500V	DC21B 630A	DC21B 750A	DC21B 800A	DC21B 1250A	DC21B 1800A	DC21B 630A	DC21B 800A	DC21B 800A	DC21B 1250A
	600V	DC21B 500A	DC21B 700A	DC21B 800A	DC21B 1250A	DC21B 1800A	DC21B 500A	DC21B 700A	DC21B 800A	DC21B 1250A
	750V	DC21B 400A	DC21B 650A	DC21B 750A	DC21B 1050A	DC21B 1600A	DC21B 400A	DC21B 650A	DC21B 750A	DC21B 1050A
	800V	DC21B 350A	DC21B 630A	DC21B 700A	DC21B 1000A	DC21B 1500A	DC21B 350A	DC21B 630A	DC21B 700A	DC21B 1000A
	850V	DC21B 320A	DC21B 580A	DC21B 630A	DC21B 940A	DC21B 1450A	DC21B 320A	DC21B 580A	DC21B 630A	DC21B 940A
	900V	DC21B 300A	DC21B 550A	DC21B 600A	DC21B 870A	DC21B 1350A	DC21B 300A	DC21B 550A	DC21B 600A	DC21B 870A
1000V	-	-	DC21B 500A	-	DC21B 850A	DC21B 1250A	-	-	DC21B 850A	DC21B 1250A

Sezionatori DC W80-00 - DC switch disconnectors W80-00

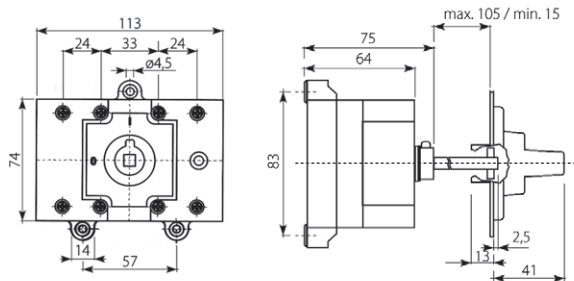

Sezionatori DC W160-0 - DC switch disconnectors W160-0

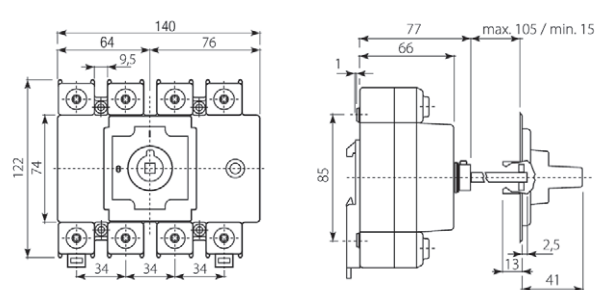

Sezionatori DC W200-1 W250-1 W315-1 - DC disconnect. W200-1 W250-1 W315-1

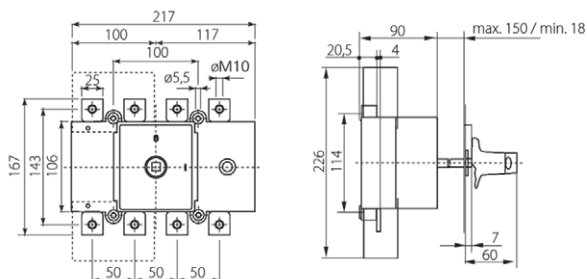

Sezionatori DC W400-1 - DC switch disconnectors W400-1

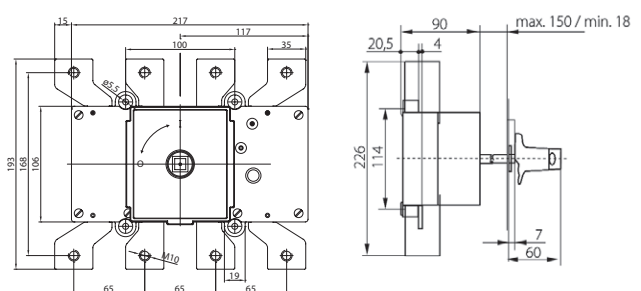

DIMENSIONI E CARATTERISTICHE TECNICHE INTERRUTTORI SEZIONATORI PER CORRENTE CONTINUA

DIMENSIONS AND TECHNICAL SPECIFICATIONS SWITCH DISCONNECTORS FOR DIRECT CURRENT APPLICATIONS

Dimensioni in mm e caratteristiche tecniche - Dimensions in mm and technical characteristics

INTERRUTTORI SEZIONATORI PER CORRENTE CONTINUA SWITCH DISCONNECTORS FOR DIRECT CURRENT APPLICATIONS

Sezionatori DC W630-2 / W800-2 / W800-3 / W1250-3 - DC switch disconnectors W630-2 / W800-2 / W800-3 / W1250-3

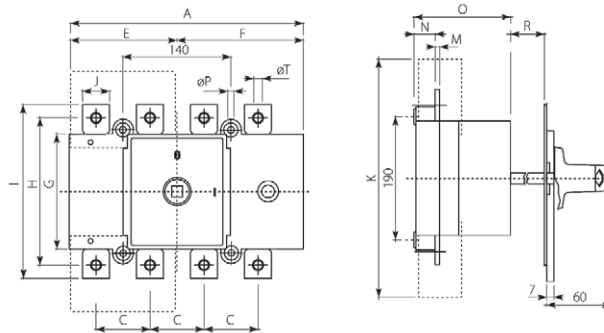

tipo	Type	A	C	E	F	G	H	I	J	K	L	M	N	O	R (max)	R (min)	øP	øT
W630-2	W800-2	275	65	130	145	160	205	235	30	290	245	5	30	121	119	18	6,5	M10
W800-3	W1250-3	325	75	150	175	190	250	290	40	340	285	8	39	137	108	18	9	M14

Sezionatori DC W1800-4 - DC switch disconnectors W1800-4

Schemi di connessione - Connection diagrams

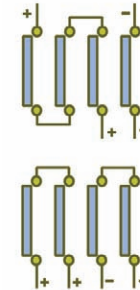
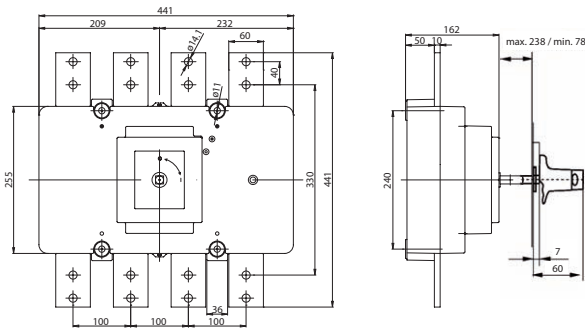

INTERRUTTORI SEZIONATORI MODULARI PER CORRENTE CONTINUA - SERIE LS MODULAR SWITCH DISCONNECTORS FOR DIRECT CURRENT APPLICATIONS - SERIES LS

Dimensioni sezionatori serie LS - Dimensions disconnectors series LS

Schemi di connessione - Connection diagrams

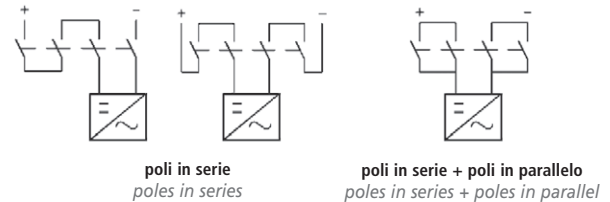
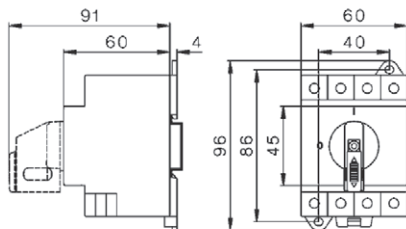

Correnti sezionabili in categoria DC-21B in funzione della tensione di lavoro - Switchable currents in category DC-21B according to the operating voltage

Tipo - Type	Connessione - Connection	500V DC	600V DC	800V DC	1000V DC
LS-16	poli in serie poles in series	16A	16A	16A	16A
LS-16	poli in serie + poli in parallelo poles in series + poles in parallel	29A	29A	16A	16A
LS-25	poli in serie poles in series	25A	25A	25A	25A
LS-25	poli in serie + poli in parallelo poles in series + poles in parallel	45A	45A	20A	11A
LS-32	poli in serie poles in series	32A	32A	32A	32A
LS-32	poli in serie + poli in parallelo poles in series + poles in parallel	58A	50A	23A	13A

CARATTERISTICHE TECNICHE LIMITATORI DI SOVRATENSIONE PER CORRENTE CONTINUA E ALTERNATA

TECHNICAL SPECIFICATIONS SURGE ARRESTERS FOR DIRECT AND ALTERNATING CURRENT

Dimensioni in mm e caratteristiche tecniche - Dimensions in mm and technical characteristics

LIMITATORI DI SOVRATENSIONE PER CORRENTE CONTINUA - TIPO PV IT-PRO SURGE ARRESTERS FOR DIRECT CURRENT - PV IT-PRO TYPE

Limitatori di sovratensione classe II serie PV IT-PRO - Surge arresters class II PV IT-PRO series

PV IT-PRO T2-600V DC RC

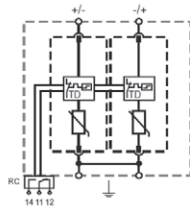

PV IT-PRO T2-1100V DC RC

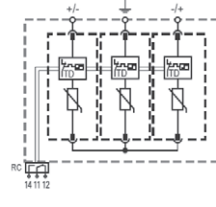

Caratteristiche generali - General characteristics

Norme di riferimento - Reference standard	IEC EN 50539-11
Classe - Class	II
Tempo di risposta - Response time	< 25 ns
Grado di protezione - Protection degree	IP 20
Forza di serraggio terminali - Max torque force	4,5 Nm
Temperatura operativa - Temperature range	- 40°C / + 85°C
Grado di autoestinguenza - Self-extinguishing degree	V0 (UL-94)
Corrente di scarica nominale - Rated discharge current (I_n)	20 kA
Corrente di scarica massima - Maximum discharge current (I_{max})	40 kA
Corrente nominale di corto circuito - Short circuit rated current (I_{SCP})	11 kA
Dotati di protezione termica integrata - With integrated thermal protection	
Fusibili di backup necessari se la corrente totale generale delle stringhe in parallelo è > 40A Backup fuses must be used in case that the total current of the paralleled strings is > 40A	

LIMITATORI DI SOVRATENSIONE PER CORRENTE ALTERNATA - TIPO IT-PRO SURGE ARRESTERS FOR ALTERNATING CURRENT - IT-PRO TYPE

Limitatori di sovratensione classe II / C serie IT-PRO - Surge arresters class II / C IT-PRO series

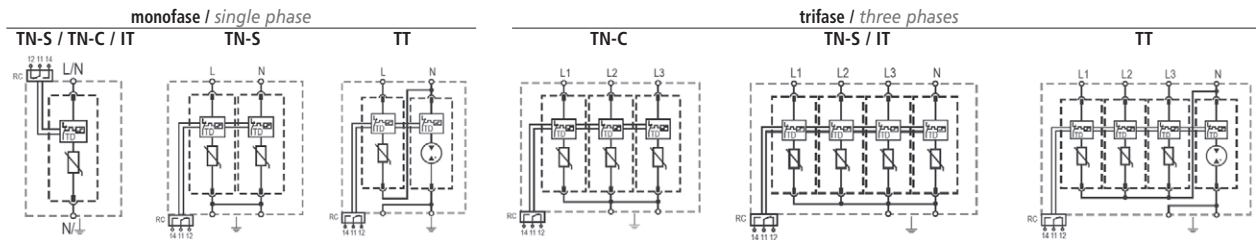

Caratteristiche generali - General characteristics

Norme di riferimento - Reference standard	IEC EN 61643-11
Classe - Class	II / C
Tempo di risposta - Response time	< 25 ns
Grado di protezione - Protection degree	IP 20
Forza di serraggio terminali - Max torque force	4,5 Nm
Temperatura operativa - Temperature range	- 40°C / + 80°C
Grado di autoestinguenza - Self-extinguishing degree	V0 (UL-94)
Corrente di scarica nominale - Rated discharge current (I_n)	20 kA
Corrente di scarica massima - Maximum discharge current (I_{max})	50 kA
Corrente di corto circuito condizionale AC - Short circuit current rating AC (I_{SCCR})	25 kA
Sezione cavi - Cable cross section	25 mm ² Max
Resistenza al cortocircuito - Short circuit withstand current	25 kA
Fusibili di backup necessari (se F1 > 125A) - Backup fuses (if F1 > 125A)	125A gG
Dotati di protezione termica integrata - With integrated thermal protection	

CARATTERISTICHE TECNICHE LIMITATORI DI SOVRATENSIONE PER CORRENTE CONTINUA E ALTERNATA

TECHNICAL SPECIFICATIONS
SURGE ARRESTERS FOR DIRECT AND ALTERNATING CURRENT

Dimensioni in mm - Dimensions in mm

LIMITATORI DI SOVRATENSIONE PER CORRENTE CONTINUA E ALTERNATA - TIPO PV IT-PRO DC E IT-PRO AC SURGE ARRESTERS FOR DIRECT AND ALTERNATING CURRENT - PV IT-PRO DC AND IT-PRO AC TYPE

Limitatori di sovratensione classe II serie PV IT-PRO DC e IT-PRO AC - Surge arresters class II PV IT-PRO DC and IT-PRO AC series

1 modulo / 1 module

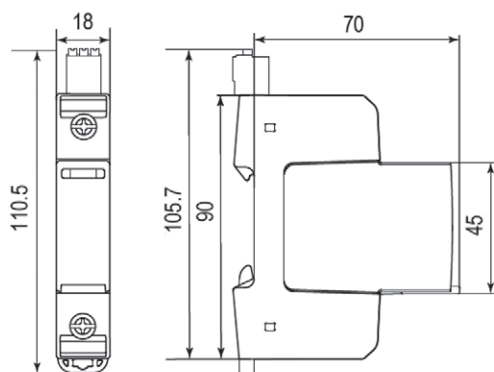

2 moduli / 2 modules

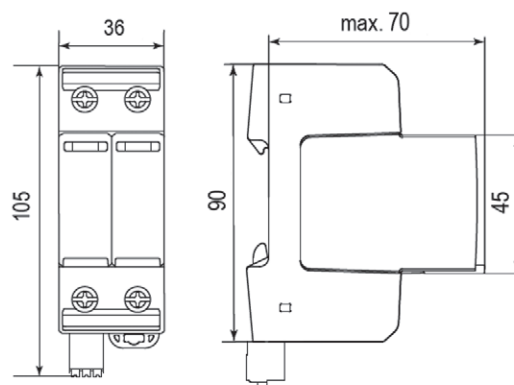

3 moduli / 3 modules

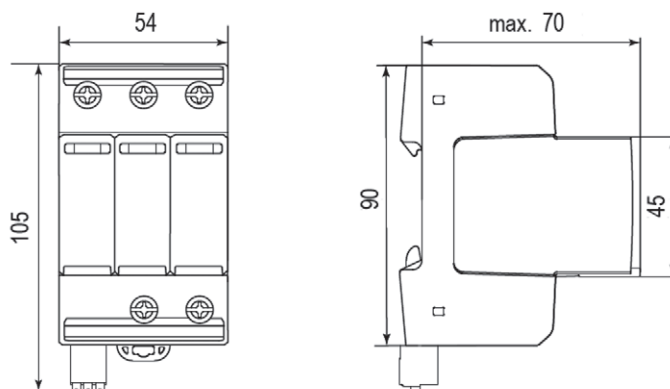

4 moduli / 4 modules

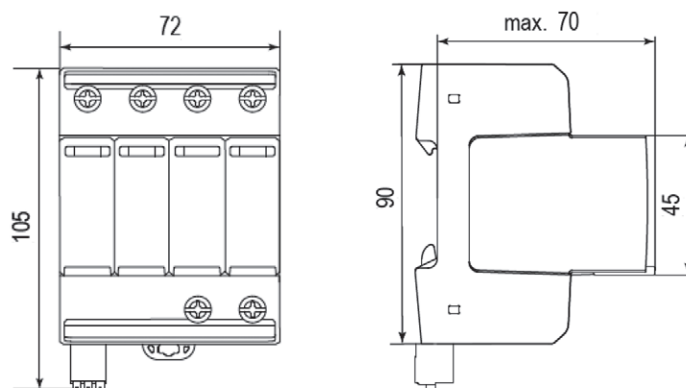

CARATTERISTICHE TECNICHE PROTEZIONE DI INTERFACCIA CEI 0-21

TECHNICAL SPECIFICATIONS PROTECTION RELAY CEI 0-21

Caratteristiche tecniche - Technical characteristics

PROTEZIONE DI INTERFACCIA A NORMA CEI 0-21 PROTECTION RELAY ACCORDING TO CEI 0-21

Caratteristiche tecniche - Technical characteristics

Larghezza: 6 moduli DIN	Width: 6 DIN modules
Fissaggio su guida DIN	Fixing on DIN rail
Programmabile da menù	Programmable through a menu
Possibilità di programmazione da remoto	Possibility of programming by remote
Protezione parametri tramite password	Parameters protected by password
Misure in tempo reale	Real-time measurements
LED rosso per segnalazione anomalie	Red LED for fault signaling
Alimentazione: 90 ... 250V AC	Power supply: 90 ... 250V AC
Tensione nominale: 400V	Rated voltage: 400V
Display LCD retroilluminato	Backlighted LCD display
Controllo di minima e max tensione	Minimum and maximum voltage control
Controllo di minima e max frequenza	Minimum and max frequency control
1 contatto per protezione in scambio	1 changeover contact for protection
1 contatto per ricalzo in scambio	1 changeover contact for reinforcement
Circuito di ricalzo per controllo DDI	Reinforcement circuit for control of DDI
Protocollo MODBUS RTU	MODBUS RTU protocol
Temperatura funzionamento: -10 / +55°C	Operating temperature: -10 / +55°C
Conforme alla Norma CEI 0-21	Complies with the CEI 0-21

Schema di cablaggio - Wiring scheme

